

1. Product Name

CardioWall® Landscape

2. Product Code

22077

3. Colour

Colours may vary from product shown

4. Brief Description

A wall mounted interactive game which has physical, cognitive benefits for the user and has gradeable sound and activities. Robust, this panel can withstand vigorous activity.

5. Contents

1 x CardioWall® with 9 light pods

6. Snoezelen® Stimulations

- Sight
- Sound
- Touch
- Vestibular
- Proprioceptive

7. Best Use

Wall mount and use interactively or passively.

8. Compatible ROMPA® Products

See www.rompa.com for a wide range of balls and leisure products that may compliment the use of the CardioWall®.

9. Starting Up

- Decide on a suitable area to install the CardioWall®. There needs to be enough space for safe use without blocking doorways, entrances and away from any obstacles. Area required clear in front of the CardioWall® would be a depth of 1m minimum.
- Unpack the CardioWall® carefully.
- Visually check the CardioWall® before using it for any signs of damage, component failure or loose cables. In this unlikely event, please contact ROMPA®.
- Attach to wall using appropriate fixings (see installation information). The CardioWall® should only be installed by a trained engineer.
- Plug in.
- Press the 'menu' light pod, (upper left), to engage the 'Quickstart' game light pods, from where each game is launched. Please note: until the 'menu' light pod is pressed, the lights will gently scroll around the CardioWall® to provide passive visual appeal.

10. Detailed Description

The CardioWall® is extremely robust and can withstand vigorous and repetitive play. It records and displays current score and time taken enabling progression to be seen and offering motivational cues. Whether used from a standing or seated position, it is great for developing core strength and balance, requiring use of a range of muscle groups e.g. encouraging bending, reaching, stretching, gripping and throwing. Use of hand-held objects can be used to target different grips and be graded up or down according to need (e.g. using heavier/lighter/bigger/smaller and different shaped objects). It also offers passive visual appeal without requiring active participation.

Game Modes:

1. **ClearOut** - Knock out the light pods as quickly as you can to build a huge score for one minute. Each batch of light pods respond with a different, entertaining sound.
 2. **ClusterShot**– Knock the groups of light pods as quickly as you can. Green scores the highest, red the lowest.
 3. **Chaser** – find the red light among the green for one minute.
 4. **SoundBoard** – pick a light pod and choose a set of sounds then play the lights to hear some more.
- To change activities on the 'Small' version you simply wait 30 seconds for the CardioWall® to 'time out' and return to the menu of Quickstart options. The full-size CardioWall® has a 'return to menu' pad that can be hit at any time during the set up of the game, and also during the 'Soundboard' game. During normal gameplay of the other three games – ClearOut, Chaser and

ClusterShot, wait 30 seconds for the CardioWall® to 'time out' in order to return to the menu, or – to speed things up a little – switch the equipment off at the wall and then back on again.

- Some games can be tailored to ability (Large CardioWall® only). A noise reward is sounded when "hit" (which can be increased/decreased) and the light goes out. The palm of a hand, weighted balls, boxing gloves or balls thrown at the targets can be used to put out the lightpads. All provide opportunities to adjust according to need and it is accessible to seated and standing users.

Sound and light can be increased or decreased using the knobs on the top left of the panel.

Instructions for Gameplay:

On power up, the CardioWall® will sound a 'laugh' and will turn to its idle state. Initially the dot matrix will display the **Hub Software Version Number** for the CardioWall®. The Sensory CardioWall® has **two menu options**:

1. **QuickStart Menu** – QuickStart access to the programs.
2. **5 Pod Menu** – Provides QuickStarts to play the middle 5 pods only for specific programs.

In the idle state the blue pod must be pressed to access the Quickstart menu (Fig 1):

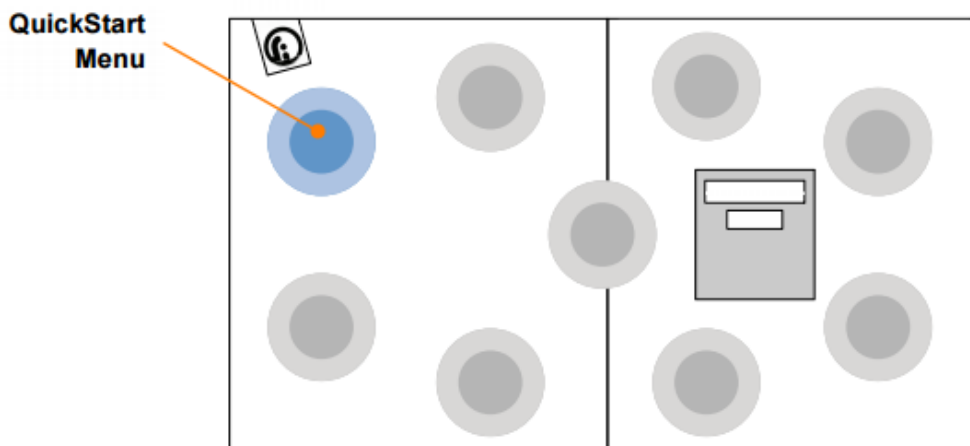

Fig 1

QuickStart Menu

The QuickStart Menu enables access to the QuickStart options for the programs **ClearOut**, **ClusterShot**, **Chaser** and **SoundBoard**. The **green pods** are QuickStart options for the programs. The **blue pod** enables access to the 5 Pod Menu (Fig 2).

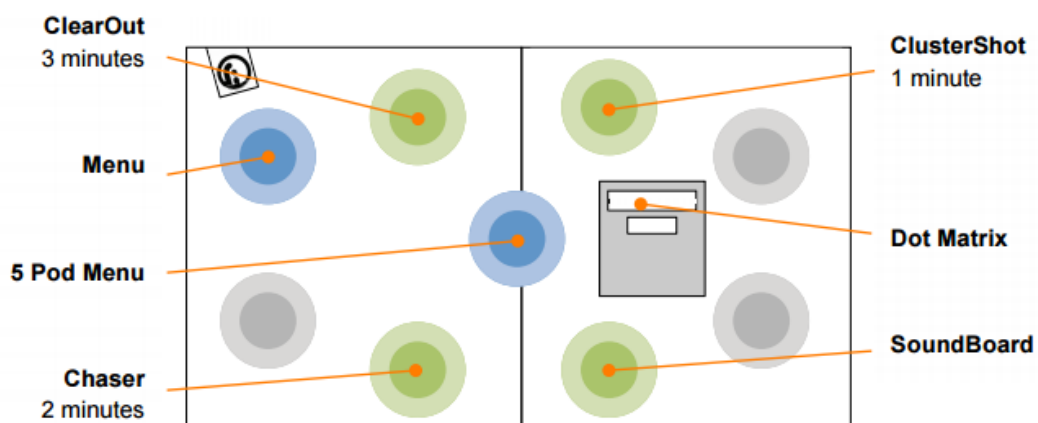

Fig 2

5 Pod Menu

The 5 Pod Menu is specifically designed for users with restricted movements such as wheelchair users. Selecting the 5 Pod Menu will display QuickStart options for the programs **ClearOut**, **ClusterShot** and **Chaser**. The 5 Pod Menu programs will only play the central 5 pods. On selection of the 5 Pod Menu option, the CardioWall® will sound, "Select programme." The lights will illuminate as shown in **Fig 3**. Select any of the **green pods** to begin any of the 5 Pod Menu programs. Select the **blue pod** to return the CardioWall® to its idle state.

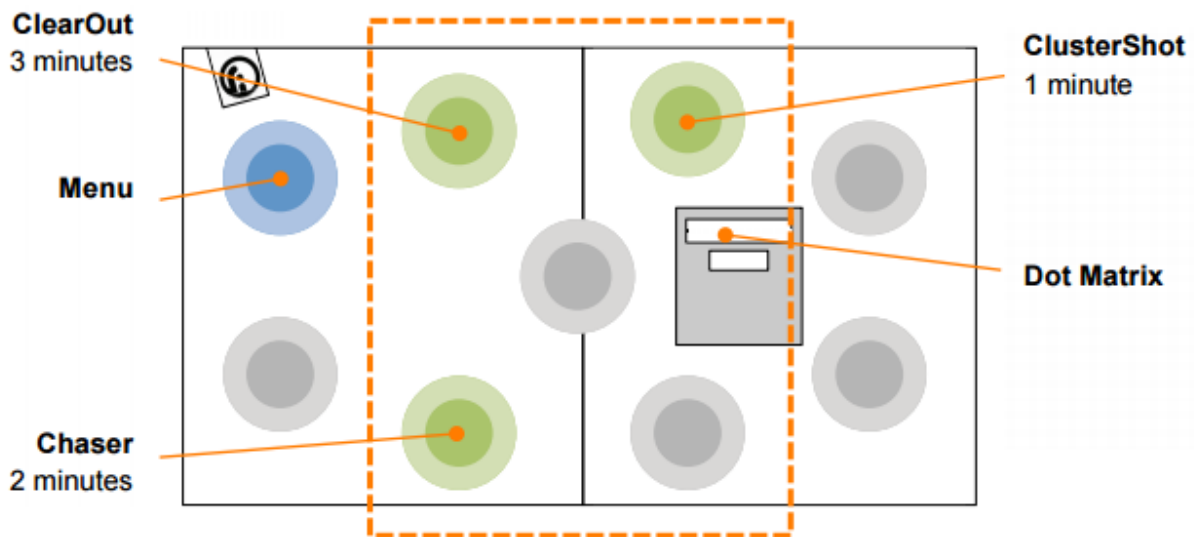

Figure 4.14: CardioWall 5 Pod Menu

Fig 3

NOTE: The **blue Menu** pod will remain active throughout these programs so it is possible to quit the program to the CardioWall®'s idle state. If at any time, the CardioWall® behaves unexpectedly, wait for at least 30 seconds for the unit to reset to its idle state.

SoundBoard is an interactive, multi-sound, non-competitive sound synthesiser. It is popular with users whom have sensory processing disorders such as autism, brain injury and dementia. On selection of **SoundBoard**, 8 pods will light up in various colours (**Fig 4**). Each lit pod is a sound set. Select a sound set to experience 5 different sounds with in that set. Select the top-left pod to return to the **Menu**.

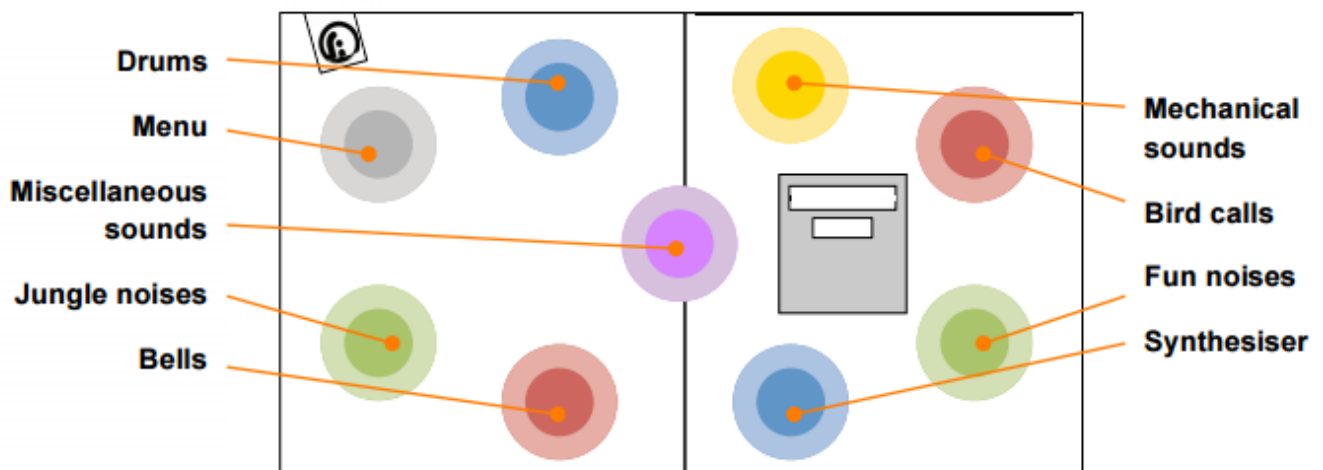

Fig 4

NOTE: At any time, if the CardioWall® behaves unexpectedly, wait for at least 30 seconds for the unit to reset to its idle state.

At the end of any program, the CardioWall® will sound, “Would you like to play again?” The pods will light up as shown in Fig 5. Selecting the **green pod** will replay the game. Selecting any of the **red pods** will return the CardioWall® to its idle state.

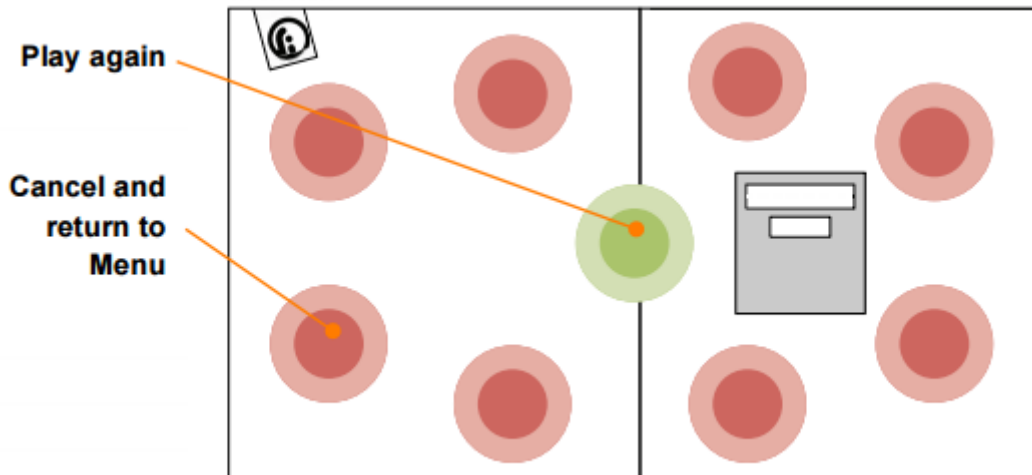

Fig 5

NOTE: At any time, if the CardioWall® behaves unexpectedly, wait for at least 30 seconds for the unit to reset to its idle state.

Programmes Guide:

ClearOut Game

Summary: For repetitive exercise, stamina building and core stability. Popular within circuit training routines and effective with all types of accessory. A good alternative to body weight squats.

Gameplay: All pods will appear **green**. On selection of each illuminated pod, the light will turn out. Once all lit pods are cleared, all pods will reappear **blue**. Once all of the **blue pods** are cleared, all pods will reappear **red**. Once all of the **red pods** are cleared, all pods will reappear **green**, etc.

Aim: To clear as many illuminated pods as possible within the given time limit.

Scoring system: +1 point for each pod hit

Duration: 0.5 / 1 / 2 / 3 / 4 / 5 / 10 / 15 / 20 / 25 / 30 minutes

NOTE: At any time, if the CardioWall® behaves unexpectedly during gameplay, wait for at least 30 seconds for the unit to reset to its idle state. For gameplay greater than or equal to 10 minutes, wait for at least 2 minutes for the unit to reset to its idle state. This longer time-out period is designed to allow multiplayer circuit training

ClusterShot Game

Summary: A high intensity challenge of speed and visual awareness. Mentally testing.

Gameplay:

Pods will illuminate in clusters of 3, 4 or 5 at random. The illuminated pods will firstly appear **green**, then **yellow**, then **red**. Once an entire cluster of lit pods are cleared, a new cluster of lit pods will appear at random.

Aim: To earn as many points as possible within the given time limit by hitting the illuminated pods quickly.

Difficulty: Beginner (Slow) – Level 1

Intermediate (Medium) – Level 2

Expert (Fast) – Level 3

Scoring system: +3 point for each **green pod** hit

+2 point for each **yellow pod** hit

+1 point for each **red pod** hit

Duration: 0.5 / 1 / 2 / 3 / 4 / 5 / 10 / 15 / 20 / 25 / 30 minutes

NOTE: At any time, if the CardioWall® behaves unexpectedly during gameplay, wait for at least 30 seconds for the unit to reset to its idle state. For gameplay greater than or equal to 10 minutes, wait for at least 2 minutes for the unit to reset to its idle state. This longer time-out period is designed to allow multiplayer circuit training.

Chaser Game

Summary: A pure speed and reaction challenge which also tests peripheral vision.

Gameplay: A single **red pod** will illuminate at random. Other pods will be **green**. On selection of the **red pod** (the chaser), another pod will reappear **red**.

Aim: To hit as many **red pods** with in the given time limit as possible.

Scoring system: +1 point for each **red pod** hit

-1 point for each **green pod** hit

Duration: 0.5 / 1 / 2 / 3 / 4 / 5 / 10 / 15 / 20 / 25 / 30 minutes

NOTE: At any time, if the CardioWall® behaves unexpectedly during gameplay, wait for at least 30 seconds for the unit to reset to its idle state. For gameplay greater than or equal to 10 minutes, wait for at least 2 minutes for the unit to reset to its idle state. This longer time-out period is designed to allow multiplayer circuit training.

SoundBoard Game

Summary: An interactive, multi-sound, non-competitive sound synthesiser. Popular with users whom have sensory processing disorders, autism, brain injury and dementia.

CardioWall®:

Ability and Sensory.

Gameplay:

8 pods will light up in various colours. Each lit pod is a sound set. Select a sound set to experience 5 different sounds with in that set.

Sounds key - top left to bottom right:

Red – bird calls

Green – fun noises

Yellow – mechanical sounds

Blue – synthesiser

Pink – miscellaneous sounds

Blue – drums

Red – bells

Green – jungle noises

Aim:

Play and enjoy the sounds.

Scoring system: N/A

Duration: 3 minutes

NOTE: At any time, if the CardioWall® behaves unexpectedly during gameplay, wait for at least 30 seconds for the unit to reset to its idle state.

11. Safety

- Always supervise the use of this product.
- To prevent electric shock, keep all electric components away from contact with water.
- Always ensure that the play area in front of the CardioWall® is clear before attempting to begin exercise.
- The CardioWall® is not a toy. Children must be supervised when using the CardioWall® and/or accessories at all times.
- Wear appropriate clothing, do not wear loose clothing or jewellery.
- Do not wear shoes with leather soles or high heels.
- Long hair should be tied back.
- Do not distract others while they are using the CardioWall®.
- Always work within your recommended exercise level. Do NOT work to exhaustion.
- If you feel any pain, dizziness, nausea or any other abnormal symptoms, Stop your workout immediately. Consult your doctor immediately. Incorrect or excessive training may lead to injuries.

12. Technical Specification

Dimensions: 210cmW x 122cmH x 5.5cmD

Weight: 42kg

Power Supply: 13 A

Max Power Consumption: 36 W

Voltage: 110 - 230 V

The power supply automatically adjusts from 110V to 230V AC.

No adjustment is necessary. 5A supply (with approx 1m of trailing wire)

Frequency: 60 - 50 Hz

Warranty: 1 year on electronics. 3 years on all other parts.

Regulatory Requirements: CE Approved.

Operating Environment: Indoors: keep dry and out of direct sunlight.
Optimum ambient temperature: 5°C to 30°C.
Avoid extreme fluctuations of temperature.

Other: All parts designed for easy maintenance. Replacement LED pods can be swapped out by staff in seconds.

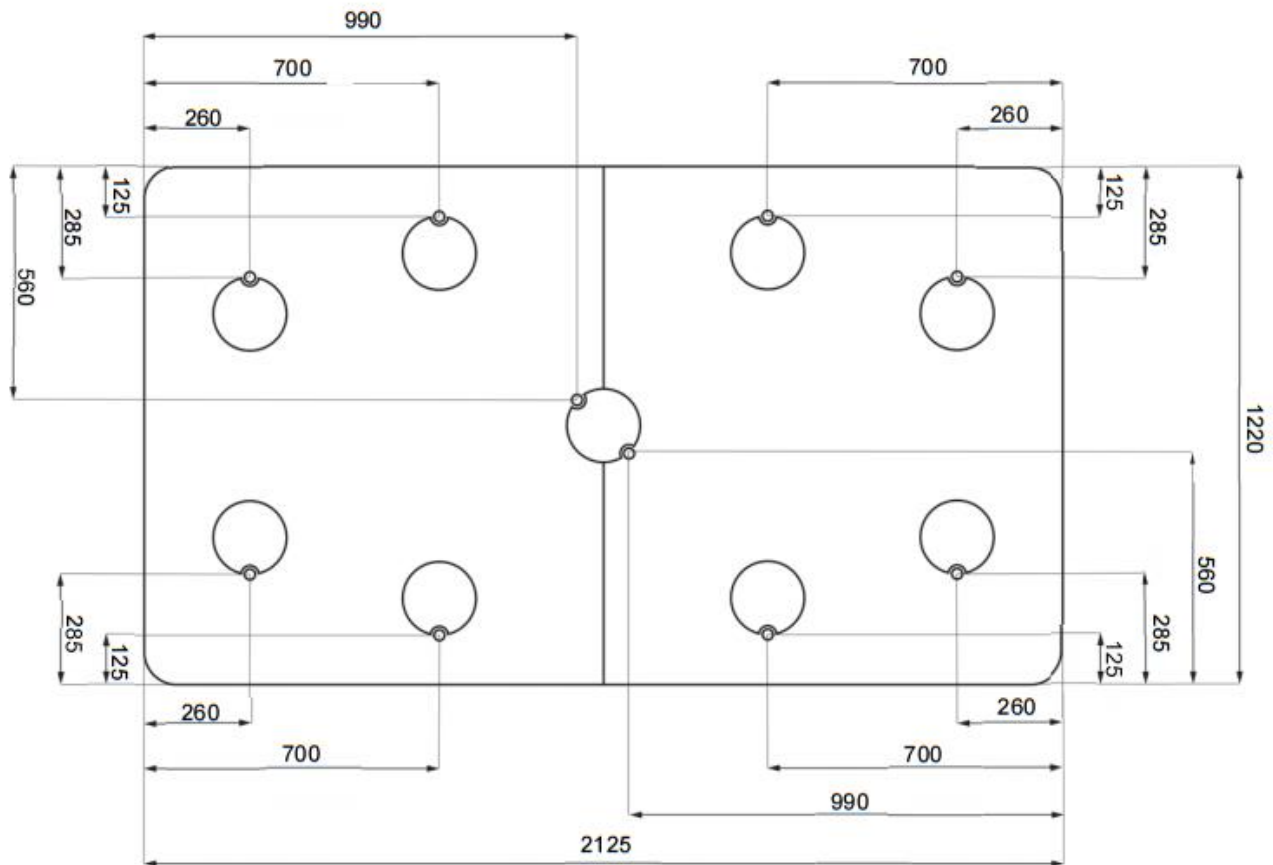

13. Installation

Read this manual before mounting the CardioWall®.

The product should be fixed to a solid (block built, portal frame with structural infills or brick built) wall that is capable of supporting its weight and gameplay. Try to avoid stud walls or unsupported portal infills. It is possible to install the CardioWall® on other constructions. To do so, use a suitably sized 18mm ply backboard to mount the CardioWall® on.

- The manufacturer has supplied fixings for a standard block wall.
- When fixing it to the wall please consult a suitably qualified professional builder, surveyor or personnel from an estates department to check the construction of the wall the panel is to be fixed to is appropriate and can withstand the weight of the product and its use.

The following instructions assume that the wall is of brick or block construction and the wall surface is flat over the area of the wall: 1220mm wide x 2125mm tall. A suitable electricity supply is available within 1000mm (110 – 230v 13A)

- Do not install in direct sunlight
- Choose a safe and suitable indoor location for your panel. The panel is ONLY to be used in dry environments.

- Consider the space where the panel is to be located. The CardioWall® requires a reasonable amount of space around the area to enable interactive movement that will not obstruct other users of the space.
- Unpack the product carefully. Please note the centre pod (if installing a large CardioWall®) and a spare pod are secured into recesses on the back of each section on the CardioWall® to ensure that they are safe during transit. Please remove these before installing your equipment. These can be located in the spaces such as the one shown in Fig 7

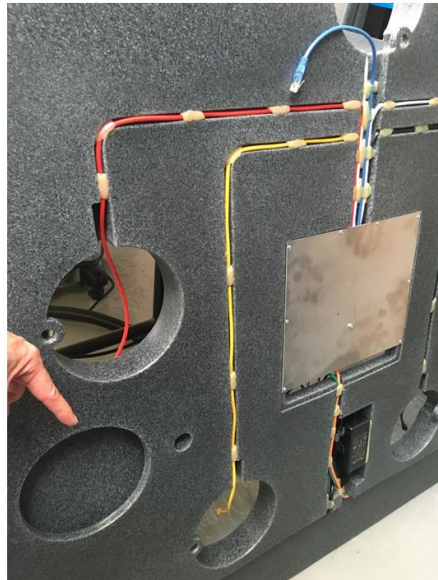

Fig 7

It is recommend you have the following tools and consumables to hand before and during installation:

1. A spirit level – to check floor is level before installation and that the CardioWall® is level during installation.
2. An industrial vacuum cleaner.
3. A dustpan and brush.
4. A SDS impact drill.
5. A cordless drill – with torque adjuster to avoid over-tightening of screws.
6. A set of No.2 pozi bits.
7. A set of screwdrivers:
 - a. An electrical-type flat-bladed screwdriver to unclip the CAT5 connectors from the pods.
 - b. A tiny flat-bladed screwdriver to adjust the volume on the main hub.
8. A socket set.

Suggested extras:

1. 3 m of self-adhesive 'mini' box trunking to secure the power cable.
2. An extension cable in case the power supply is not within 1000 mm of the base of the CardioWall®. (CardioWall® is supplied, unless otherwise requested, with a power adaptor cable that extends 1000 mm from the base of the CardioWall®.)
3. Cleaning cloth and gentle cleaning spray.

N.B. A typical installation should take 2 people about 2 hrs.

01

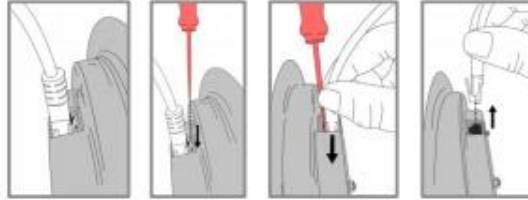
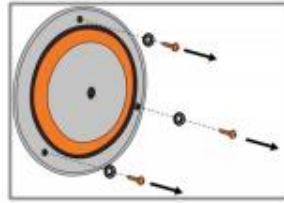
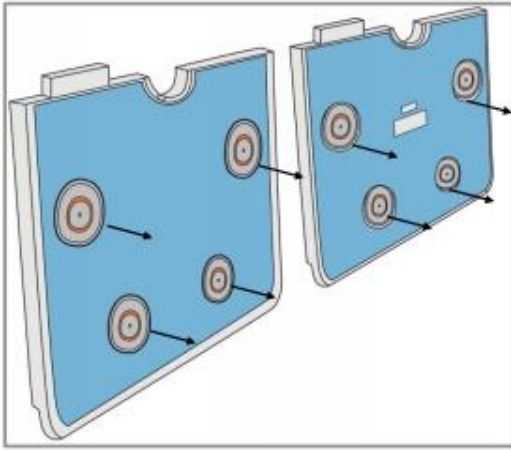

Remove pods x 8. Retain screws, washers and pods.

02

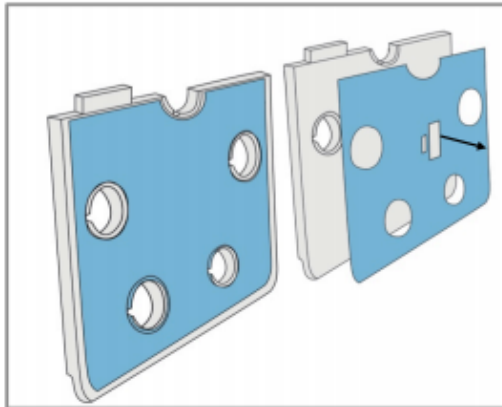

Remove the graphics panels from the moulding that contains the hub (i.e. the scoring screen).

Remove all of the outside screws and washers. Retain screws and washers and store graphics panel in a safe place.

NOTE: Before touching the hub, touch a grounded object to remove any static charge.

The graphics panel on the other moulding can remain in place.

03

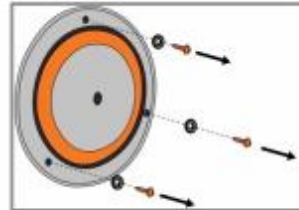
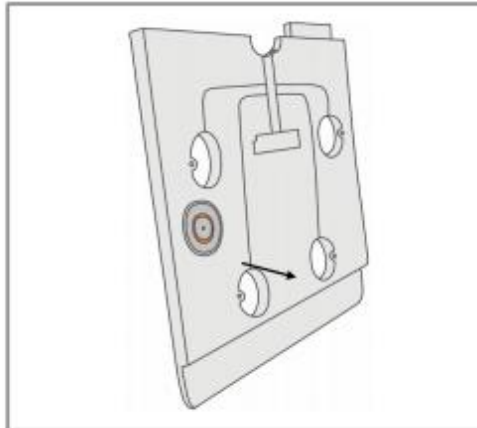

Remove pod x 1 from the back of the main body. Retain screws, washers and pod.

04

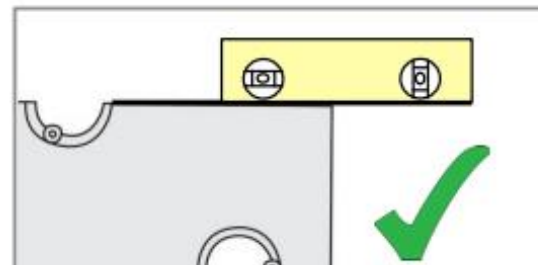
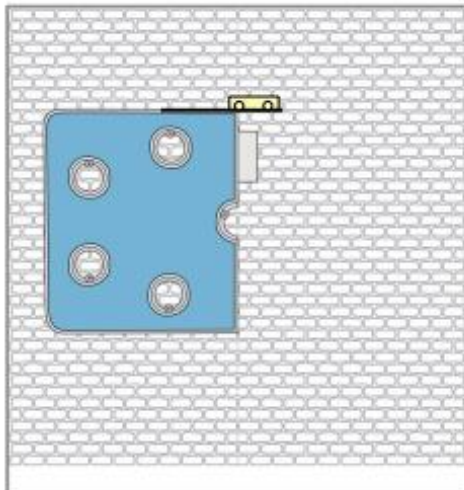

2 people required: one to hold the main body in place; one to ensure it is level.

Choose the CardioWall's height from the floor depending on primary user group. We recommend: 300 – 780 mm.

05

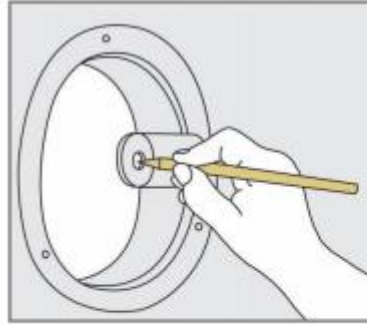
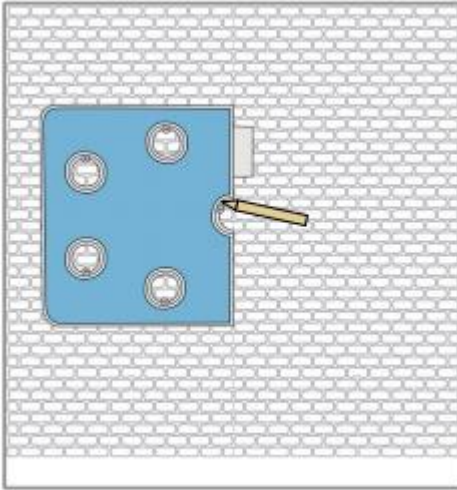

2 people required: one to hold the main body in place; one to clearly mark holes x 5.

06

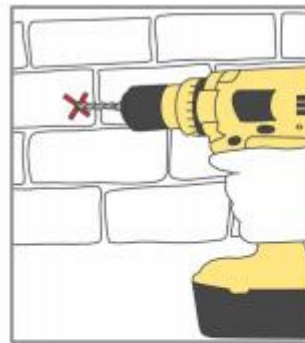
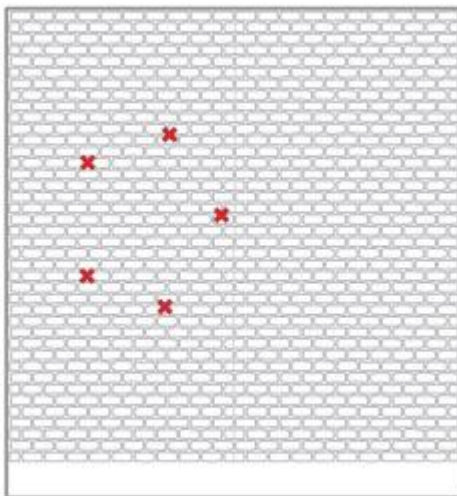

Drill holes and insert mountings x 5.

07

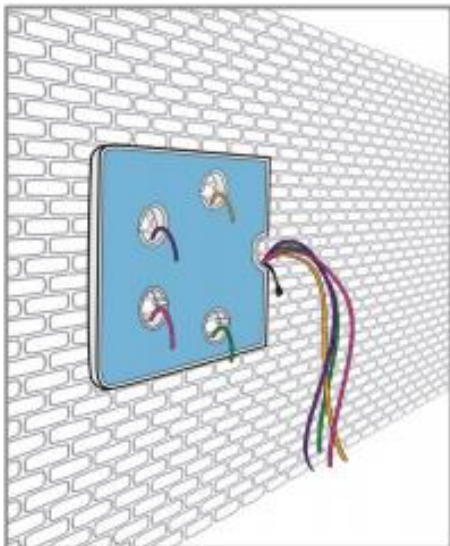

Ensure CAT5 cables are not trapped anywhere behind the lower moulding of the CardioWall.

08

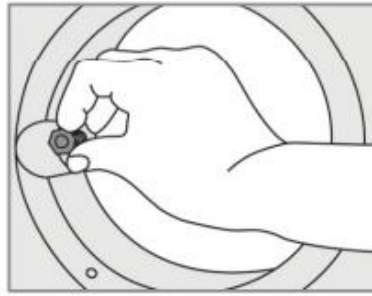
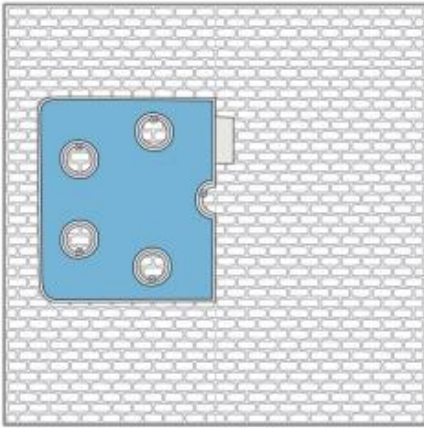

Tighten fixings by hand x 5.

09

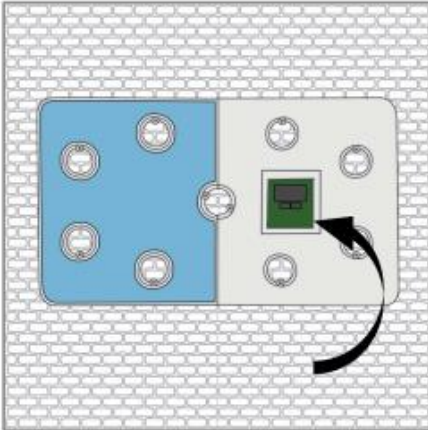

2 people required: Position the right-side moulding next to the left-side moulding on the wall.

10

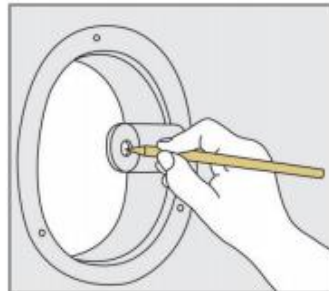
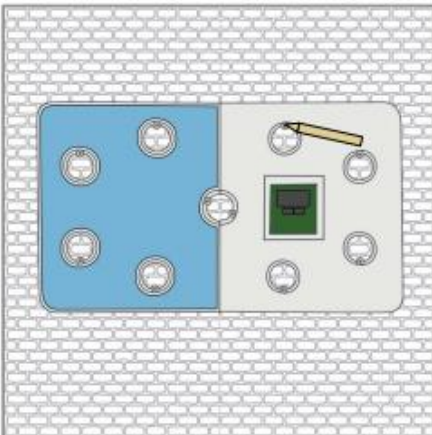

2 people required: one to hold the main body in place; one to clearly mark holes x 5.

11

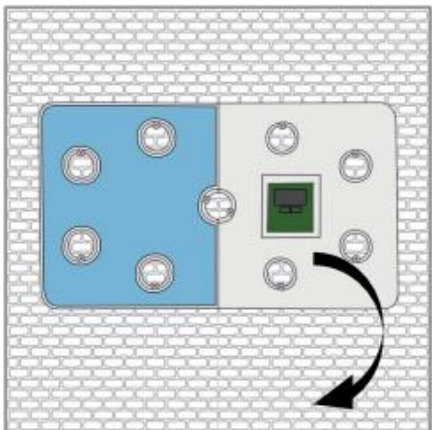

Remove the right-side moulding from the wall.

12

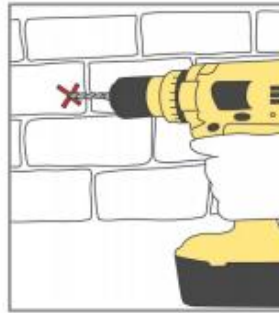
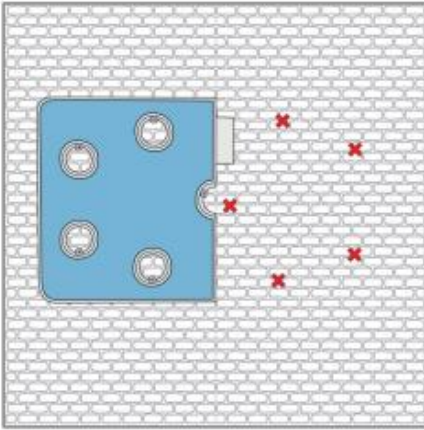

Drill holes and insert mountings x 5.

13

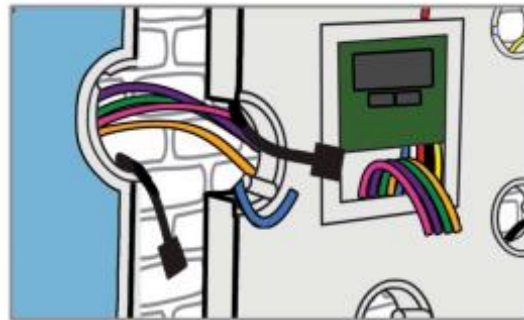
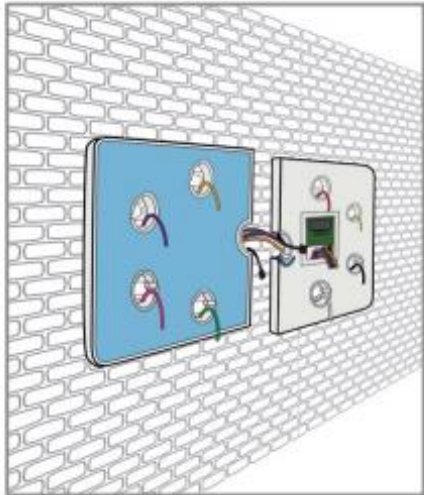

2 people required: one to hold the CardioWall in place; one to feed the cables from the left-side of the left section through the slot at the back of the right section.

14

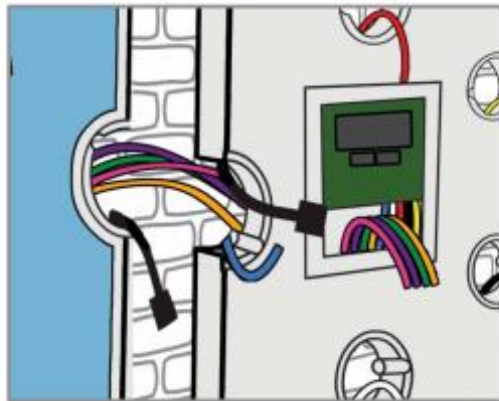

When the right-side section is put against the wall, ensure all cables from the left-side moulding follow the channel behind the right-side moulding and that they are not trapped between walls sections.

15

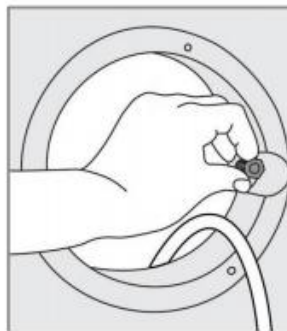
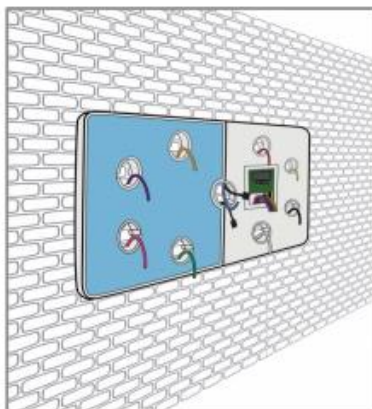

Tighten fixings by hand x 5.

16

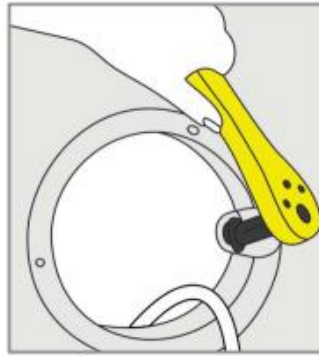
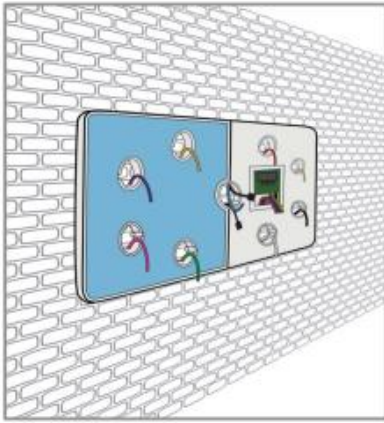

Tighten fixings with tool x 10.

17

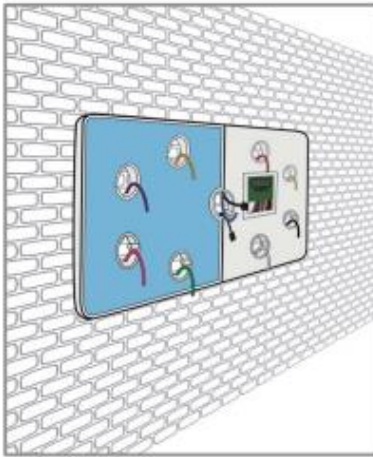

Connect the lower CAT5 cables x 4 in the designated slots on the hub PCB.



18

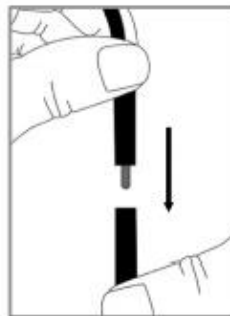
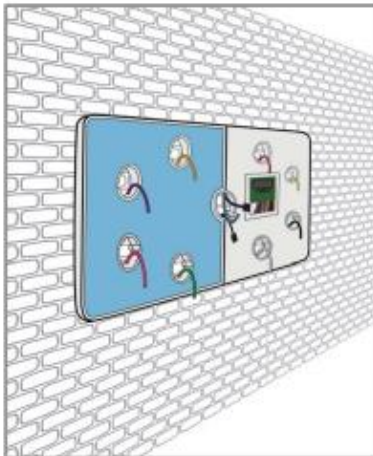

Connect the power cable in the centre pod opening.

19

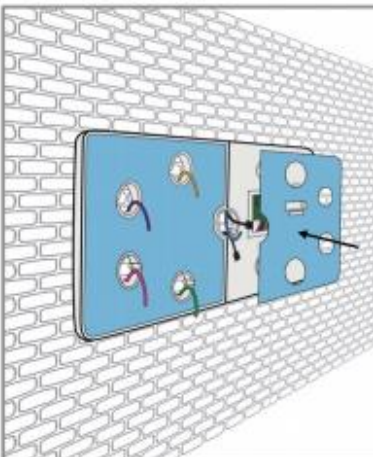

Reposition the graphics panels for the top moulding. Use the screws and washers retained from earlier.

20

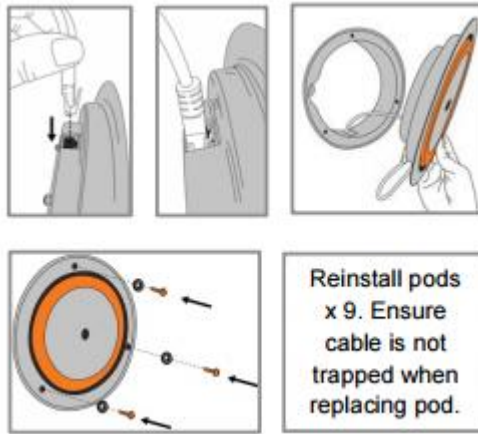
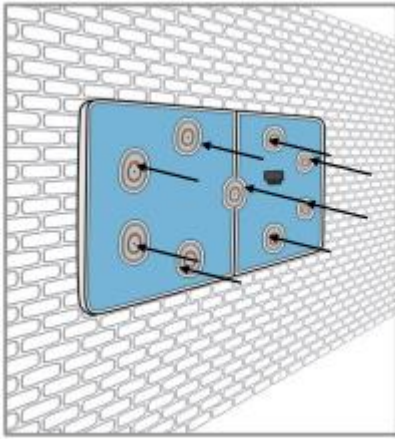

Reinstall pods
x 9. Ensure
cable is not
trapped when
replacing pod.

21

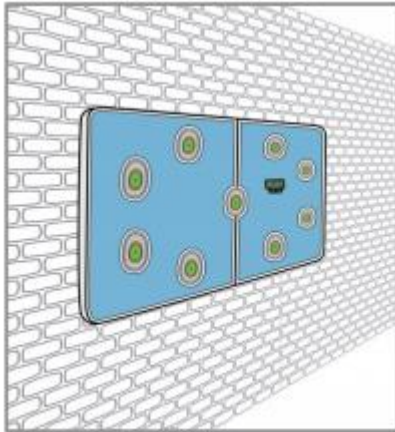

POD REMOVAL

Read this manual before removing or installing any pods.

One pod will be secured behind one section of the CardioWall.

Do not worry which order the pods come off in. They can be refitted in any order.

Retain all screws & washers.

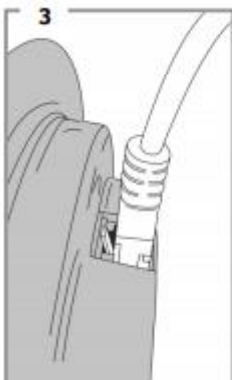
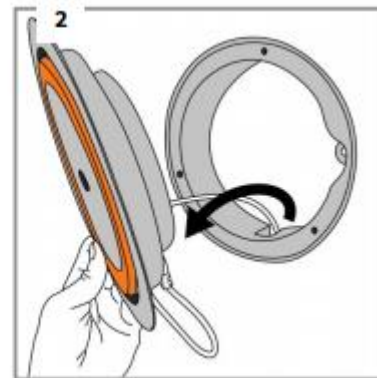
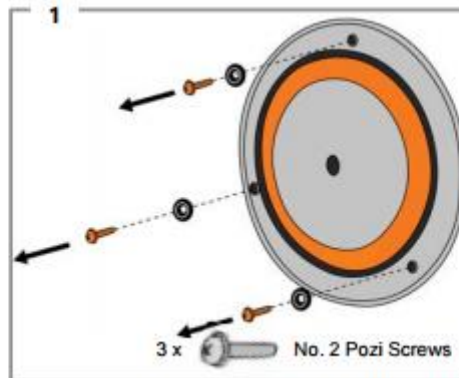

NOTE:

To remove the CAT5 cables, you will require a flat blade screwdriver to release the clip.

Remove the CAT5 cables **CAREFULLY**.

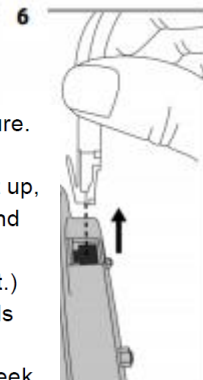
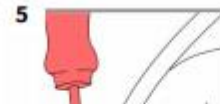
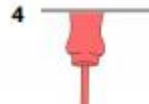

- Make sure everything is tight and secure.
- Plug into a mains socket.
- Switch on and check that all pods light up, that text appears on the hub display and that sounds can be heard.
- Play a game (e.g. QuickStart ClearOut.) Check that all lights turn on and sounds can be heard when the lights are hit.
- If the CardioWall acts unexpectedly, seek support from the **Troubleshooting Guide**.

POD INSTALLATION

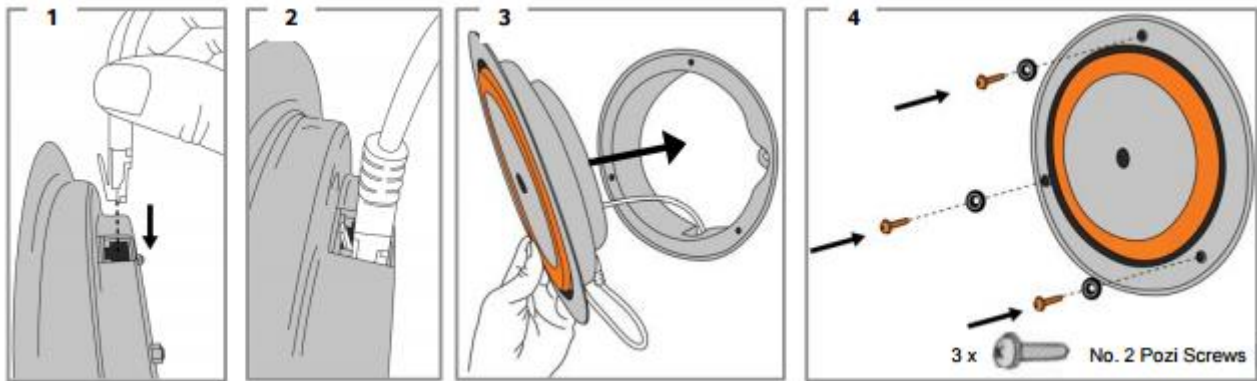

- Installation must only be carried out by an experienced technician who has received CardioWall® installation training (this is available online & by webinar).

14. Care and Maintenance

- Dust or wipe with a damp cloth and a mild soap solution, not abrasive cleaning products. A mild kitchen cleaning product (not containing bleach or alcohol) with a damp (not wet) cloth are best to use. Avoid overly wet cloths around the light pads and the electronic display.
- Handle the panel with care.

15. Troubleshooting

Simply follow Fig 8: CardioWall® Troubleshooting Flow Diagram for diagnostic and repair instructions for the CardioWall®.

Please make sure to read all of the options first. Refer to Fig 9 and Fig 10 for support if necessary.
Before beginning the troubleshooting, ensure you have made a note of the following:

Hub Software Version No.: (e.g. V 307.70)

(The hub software version no. is displayed on the hub's dot-matrix immediately after the CardioWall® is switched on.)

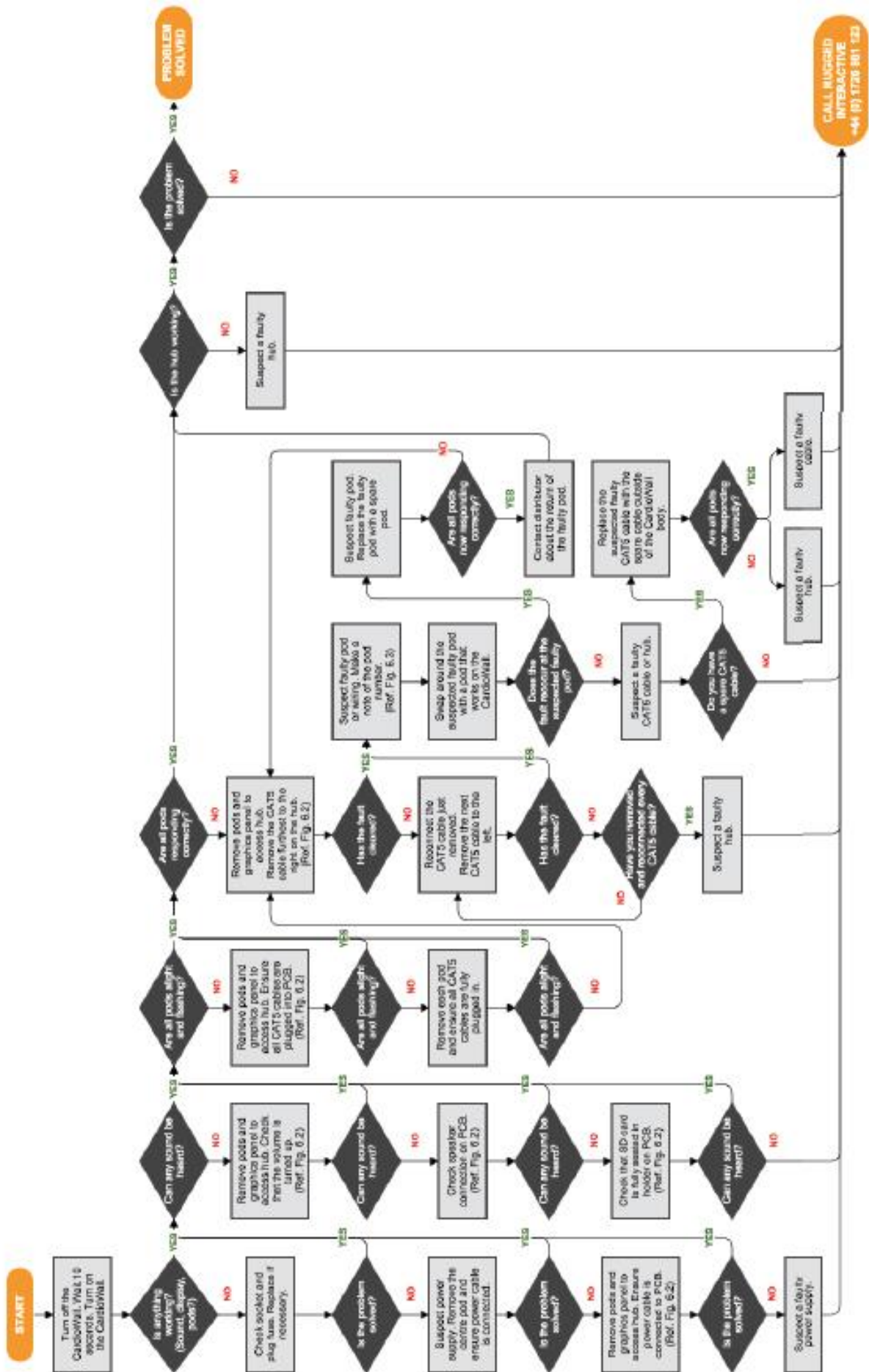

Fig 8 Troubleshooting Flow Diagram

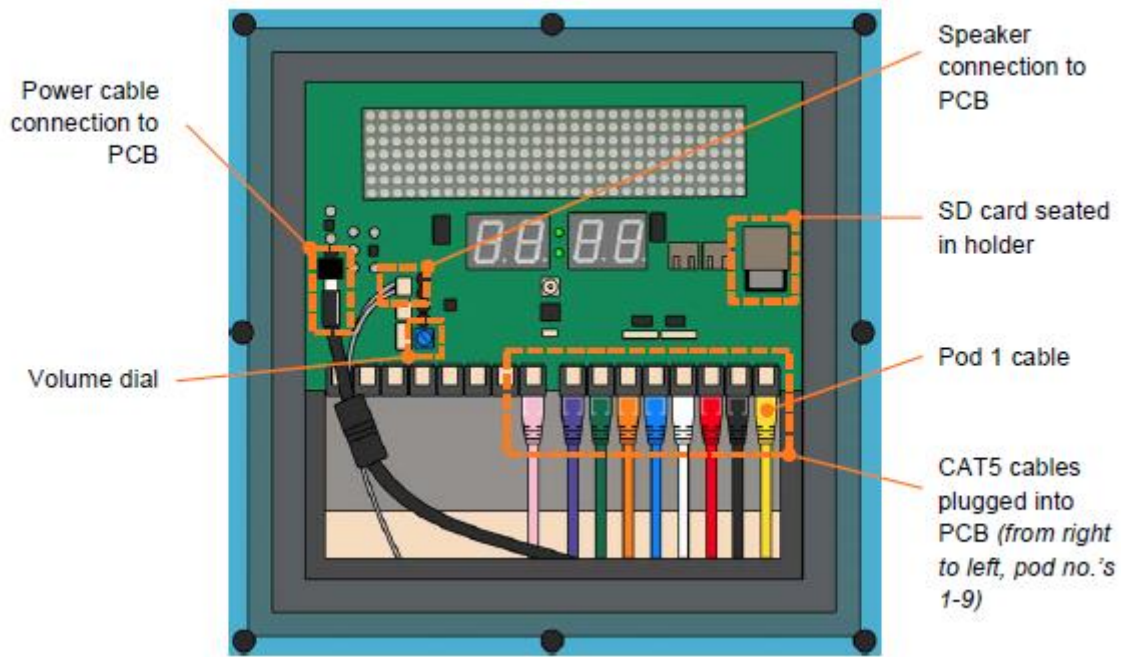

Fig 9 Hub Diagram

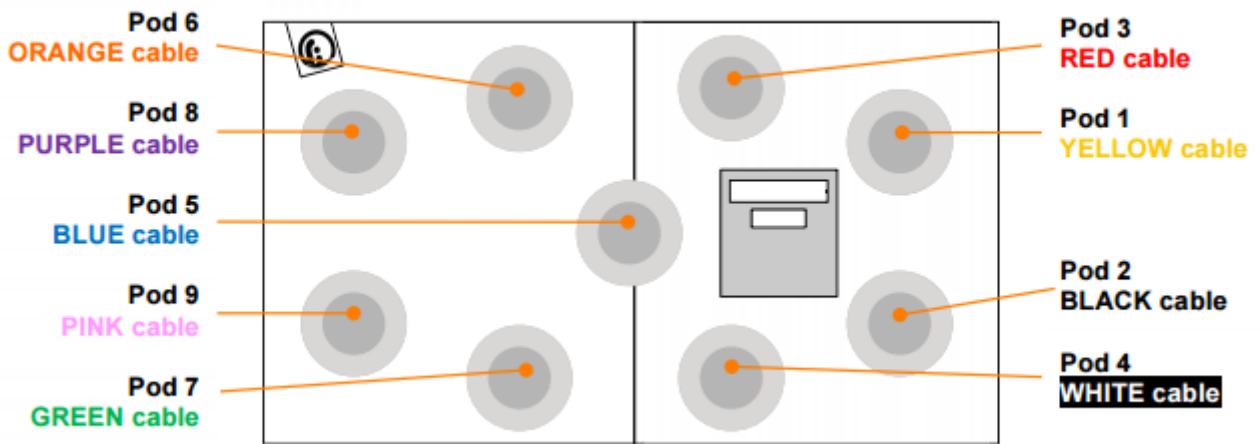

Fig 10 Cardiowall® Pod Numbers and Corresponding CAT5 Cable Colours

Connecting FitMakr Software

Simply follow Fig 11 to correctly connect the FitMakr touchscreen to the CardioWall® and the Internet. If you are in any doubt, call ROMPA.

Key:

- LAN: Local Area Network
- PWR: Power Connection

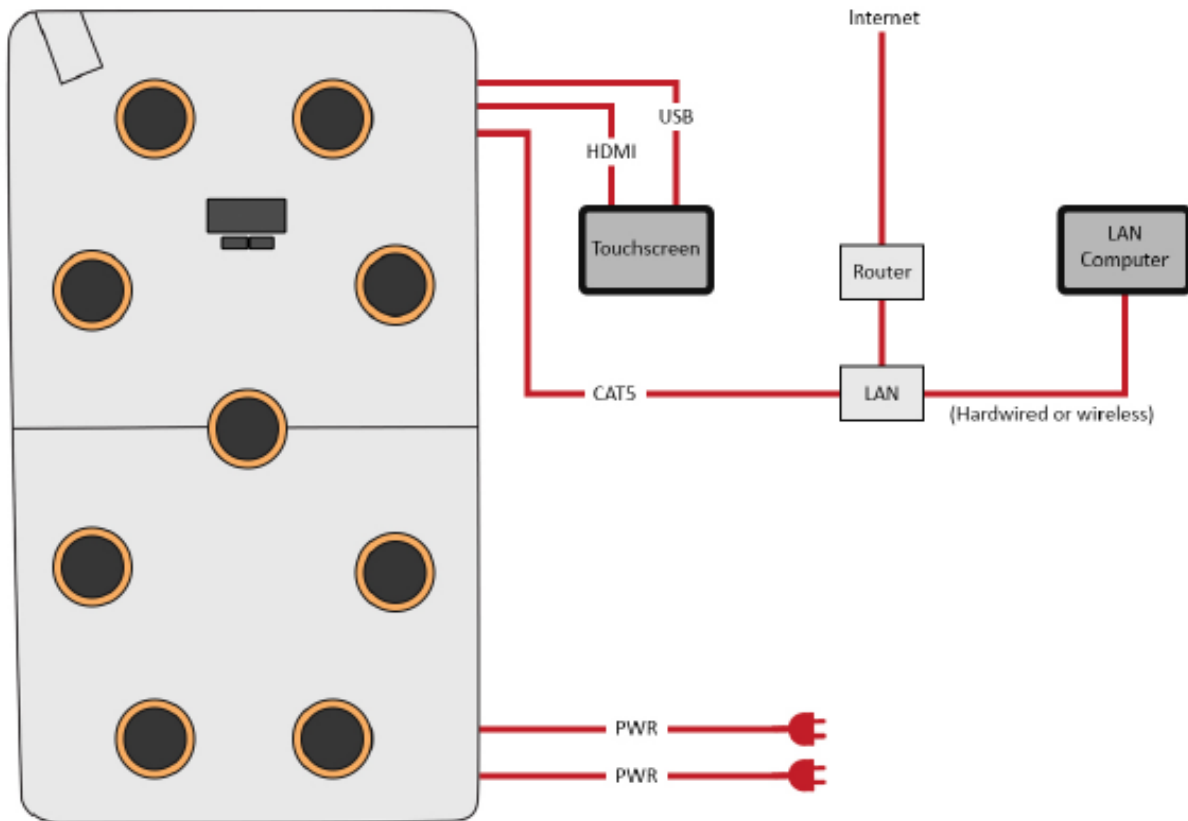

Fig 11

Printing data from FitMakr Software.

1. Ensure that the FitMakr Software is up and running on the touchscreen.
2. From the home page, press the software version number (e.g. V.1.5.0) in the bottom right-hand corner.
3. Look for the IP address of the wall and make a note of this number. (This should be 192.168.1.XXX)
4. Open any Internet browser from a Local Area Network connected computer.
5. Enter the IP address into the search bar. You should now see the FitMakr Software displayed on your computer screen.
6. Log in to the account with the data that you wish to print. Access the profile and find the data by looking through "Latest results."
7. Take a screenshot of the game end screen and print.
8. To finish, log off or select another session to print.

Further copies of these instructions can be downloaded at www.rompa.com

We hope you find our instructions invaluable. If you have any suggestions for improving them further your comments will be greatly received – please contact us at producthelp@rompa.com

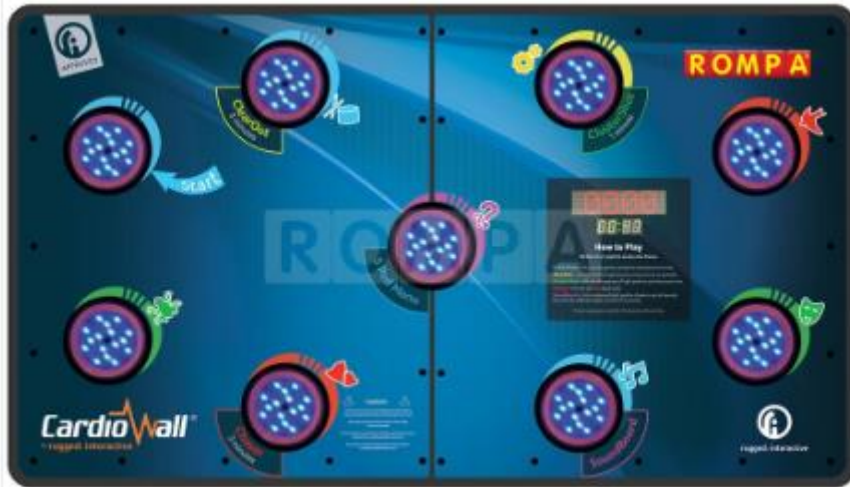

1. Produit

CardioWall® (horizontal)

2. Code

22077

3. Couleur

Les couleurs peuvent varier

4. Brève Description

Agréable, interactif et un exercice excellent, - vraiment addictif ! Appuyer aussi vite que possible avec votre main ou un objet sur les points lumineux.

5. Contents

2 x CardioWall® avec 9 points lumineux

6. Stimulations Snoezelen®

- Vue
- Ouïe
- Toucher
- Vestibulaire
- Proprioceptive

7. Usage

Attacher au mur. Pour l'usage interactif ou passif.

8. Produits Compatibles de ROMPA®

Visitez www.rompa.com pour voir une grande gamme de balles et de produits de loisir pour l'usage avec le CardioWall®.

9. Fonctionnement

- Déballer ce panneau avec soin. Vérifiez le bon état du produit. En cas peu probable de problèmes, prière de nous contacter.
- Choisissez un lieu convenable et sûr pour attacher le CardioWall® ex. hors des obstacles et des portes. Laissez une espace d'un mètre devant le CardioWall® (au minimum).
- Attachez ce panneau au mur en vous servant des installations convenables (voir la section 'Installation'). Seulement un ingénieur qui a reçu la formation pour ce panneau devrait installer ce panneau.
- Branchez.
- Appuyez sur le point lumineux 'menu' (en haut, à gauche pour le grand panneau) pour activer les points 'Quickstart' – ceci permet le commencement de chaque jeu. Prière de noter : jusqu'au moment où on appuie sur le point lumineux 'menu', les lumières s'allument en séquence pour offrir un effet visuel et passif.

10. Description

Agréable, interactif et un exercice excellent, - vraiment addictif !

Appuyer aussi vite que possible avec votre main ou un objet sur les points lumineux. Plusieurs jeux sont disponibles ainsi que différents niveaux. Si le mouvement est correct, une sonnerie est émise en récompense et les lumières s'éteignent. Utiliser la paume de votre main, des balles, des gants de boxe. Idéal pour l'équilibre, fait fonctionner différents groupes musculaires et stimule les fonctions tels que être debout, se pencher, saisir et lancer. Le score apparaît sur le panneau et il est sauvegardé. Possibilité d'imprimer celui-ci pour une évaluation et éventuellement l'améliorer. Peut être joué en position assise ou debout. Extrêmement robuste pour résister au jeu puissant et répétitif. La petite version a 5 points lumineux, la grande 9.

Modes de jeu:

Il y a quatre modes de jeu interactif :

1. **"ClearOut"** - éteignez la lumière en frappant les points lumineux aussi vite que possible pour marquer. Ce jeu dure une minute. Chaque groupe de points lumineux offre un son différent.
2. **"ClusterShot"** – éteignez la lumière en frappant les points lumineux aussi vite que possible. En frappant les points lumineux verts on marque le plus. En frappant les points lumineux rouges on marque le moins.
3. **"Chaser"** – il faut chercher et frapper les points lumineux rouges parmi les points lumineux verts. Ce jeu dure une minute.
4. **"SoundBoard"** – choisissez un point lumineux et une gamme de sons et puis frappez les points lumineux pour entendre ces sons.

* Pour changes les activités du petit panneau, attendez 30 secondes pour que le panneau pause ('time out') et puis se règle au menu d'options 'Quickstart'. Le grand panneau a un point lumineux 'return to menu' (retourner au menu) – on peut frapper ce point à tout moment, et pendant le jeu

'Soundboard' aussi. Pendant les autres trois jeux (ClearOut, Chaser et ClusterShot), attendez 30 seconds pour que le panneau pause ('time out') pour retourner au menu, ou – pour active le menu d'une façon plus vite – éteignez le panneau et puis l'allumez de nouveau.

* Avec le grand panneau, on peut régler le niveau de certains jeux. En frappant le point lumineux, on entend un bruit de récompense. On peut rendre ce son plus ou moins fort au moment où le point lumineux s'éteint. On peut se servir de la paume de la main, une balle bulle, un gant de boxe pour frapper le point lumineux ou on peut lancer les balles vers les points (pour les éteindre) – selon les besoins des clients. On peut rendre le volume des sons plus ou moins fort en vous servant des cadrans en haut à gauche du panneau.

Instructions pour jouer:

En allumant, on entend un son (rire). Au début, l'affichage indiquera le numéro du software du CardioWall®. Ce Sensory CardioWall® a deux menus:

1. Menu 'QuickStart' – accès vite aux programmes.
2. Menu des 5 points lumineux – pour jouer les 5 points lumineux au centre pour certains me

Si le panneau n'est pas en usage, appuyez sur le point lumineux bleu pour accéder au menu 'Quickstart' (Fig 1):

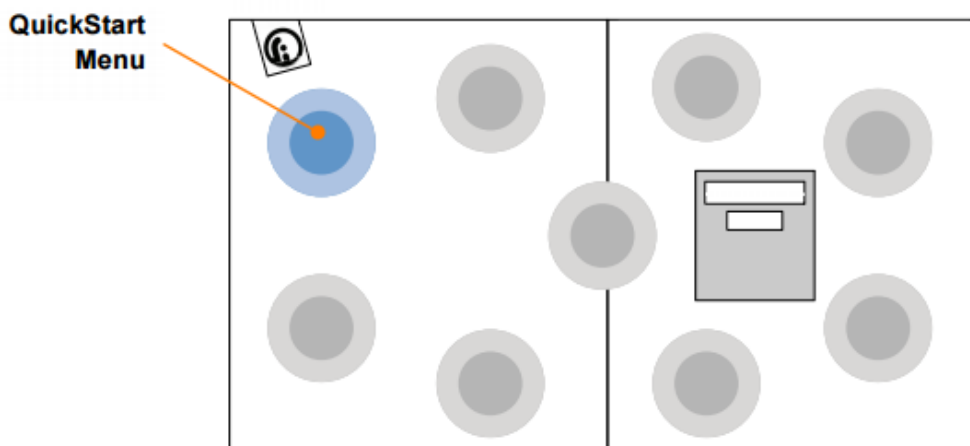

Fig 1

Menu QuickStart

Servez-vous de ce menu pour accéder vite aux programmes **ClearOut**, **ClusterShot**, **Chaser** et **SoundBoard**. Appuyez sur les **points lumineux verts** pour ces programmes. Les **points lumineux bleus** permettent l'accès au menu des 5 points lumineux (Fig 2).

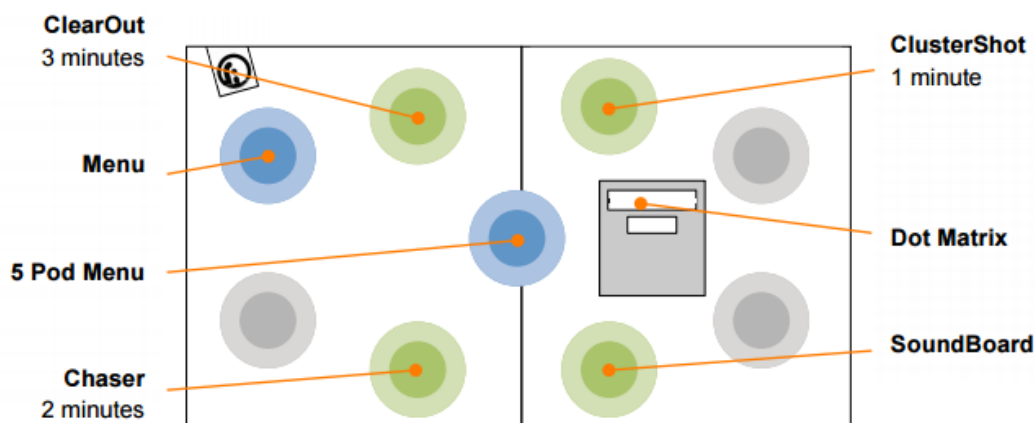

Fig 2

Menu des 5 Points Lumineux

Ce menu était conçu pour les usagers avec les restrictions physiques ex. les usagers des fauteuils roulants. En choisissant le menu des 5 Points Lumineux, l'affichage indiquera le choix pour les programmes **ClearOut**, **ClusterShot** et **Chaser**. Ces programmes sont seulement pour les 5 point lumineux au centre. En choisissant le menu des 5 Points Lumineux, on entendra "Select programme." Les lumières s'allumeront selon l'image **Fig 3**.

Choisissez un des **points lumineux verts** pour commencer un des programmes. Choisissez un **point lumineux bleu** pour l'état passif du CardioWall®.

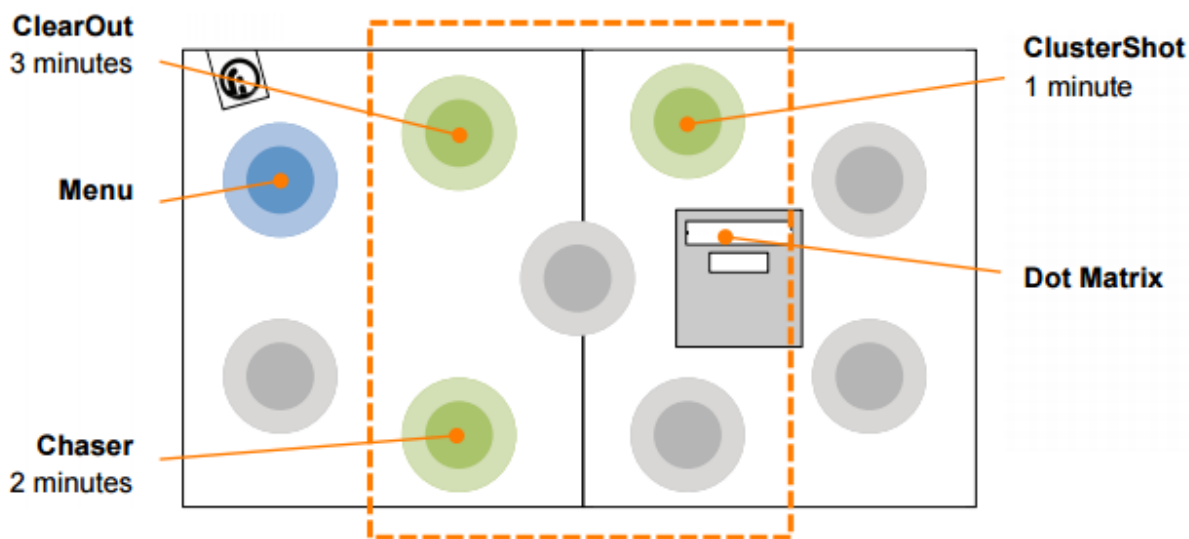

Figure 4.14: CardioWall 5 Pod Menu

Fig 3

NOTEZ: Le point **bleu Menu** sera active pendant ces programs – on peut arrêter le programme et le panneau sera dans un état passif. En cas peu probable où le panneau ne fonctionne pas bien, attendez au moins 30 secondes pour que le panneau puisse retourner à un état passif.

SoundBoard est un synthétiseur interactif. Il est populaire parmi les usagers autistiques et les personnes atteintes de démence. En choisissant **SoundBoard**, 8 points lumineux s'allumeront en plusieurs couleurs (**Fig 4**). Chaque point lumineux allumé correspond à un groupe de sons. Chaque groupe a 5 sons différents. Choisissez le point lumineux en haut, à gauche pour accéder au **Menu**.

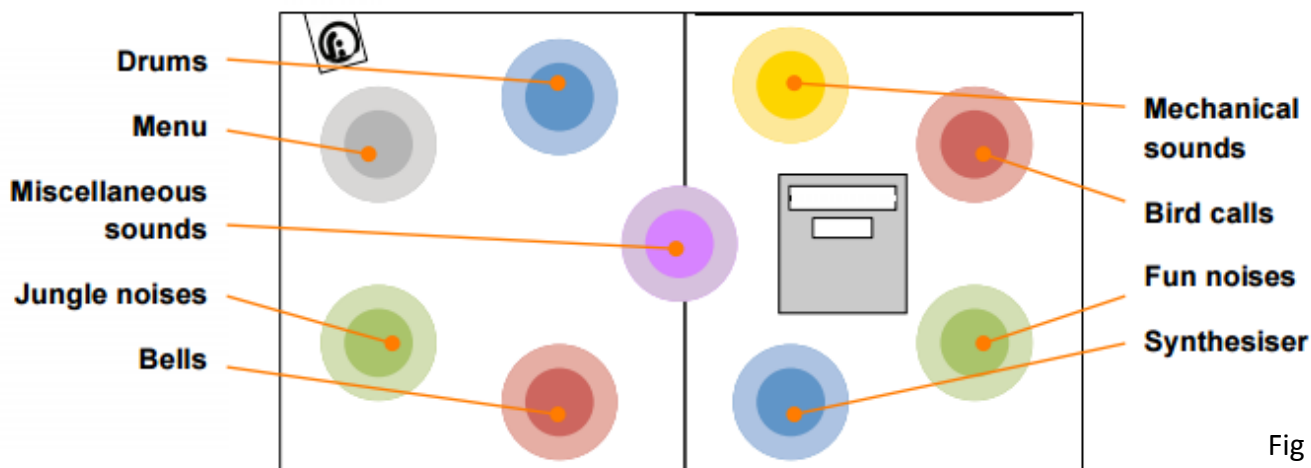

Fig 4

NOTEZ: En cas peu probable où le panneau ne fonctionne pas bien, attendez au moins 30 secondes pour que le panneau puisse retourner à un état passif.

Au fin des programs, on entendra “Would you like to play again?” Appuyez sur le **point vert** pour jouer de nouveau. Appuyez sur un point rouge pour retourner le panneau à un état passif.

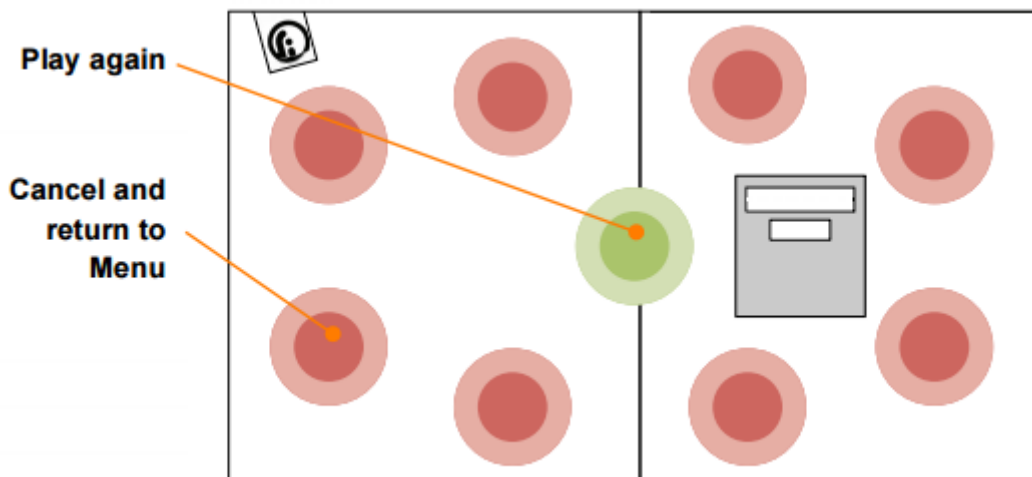

Fig 5

NOTEZ: En cas peu probable où le panneau ne fonctionne pas bien, attendez au moins 30 secondes pour que le panneau puisse retourner à un état passif.

Guide aux Programs:

Jeu 'ClearOut'

Pour l'activité répétitive, renforcer l'endurance et stabilité du noyau. On peut se servir des accessoires en jouant Clear Out.

Pour jouer: Tous les points lumineux seront **verts**. En appuyant sur un point lumineux, il s'éteindra. Dès que tous les points soient éteints, les points seront **bleus**. Dès que tous les points bleus soient éteints, les points seront **rouges**. Dès que tous les points rouges soient éteints, les points seront **verts**, etc.

But: Appuyez sur autant de points lumineux allumés que possible pendant un délai.

Score: +1 point pour chaque point lumineux appui

Durée: 0.5 / 1 / 2 / 3 / 4 / 5 / 10 / 15 / 20 / 25 / 30 minutes

NOTEZ: En cas peu probable où le panneau ne fonctionne pas bien, attendez au moins 30 secondes pour que le panneau puisse retourner à un état passif. Pour jouer pendant 10 minutes ou plus, attendez au moins 2 minutes pour que le panneau puisse se réinitialiser.

Jeu 'ClusterShot'

Un défi intensif de vitesse et de compétence visuel. Un défi mental.

Pour jouer:

Les points s'allumeront en groupes de 3, 4 ou 5 au hasard. Les points seront **verts**, puis **jaunes**, puis **rouges**. Dès qu'un groupe ait disparu, un nouveau groupe s'apparaîtra au hasard.

But: Appuyez sur autant de points lumineux allumés que possible pendant un délai.

Difficulté: débutant (lent) – Niveau 1 / moyen – Niveau 2 / expert (vite) – Niveau 3

Score: +3 points pour chaque appui d'un **point vert**

+2 point for chaque appui d'un **point jaune**

+1 point for chaque appui d'un **point rouge**

Durée: 0.5 / 1 / 2 / 3 / 4 / 5 / 10 / 15 / 20 / 25 / 30 minutes

NOTEZ: En cas peu probable où le panneau ne fonctionne pas bien, attendez au moins 30 secondes pour que le panneau puisse retourner à un état passif. Pour jouer pendant 10 minutes ou plus, attendez au moins 2 minutes pour que le panneau puisse se réinitialiser.

Jeu 'Chaser'

Un défi de vitesse, des réactions et du vue périphérie.

Pour jouer: Un **point rouge** s'allume au hasard. Les autres points seront **verts**. En appuyant le **point rouge** (le chasseur), un autre point deviendra **rouge**.

But: Appuyez sur autant de points lumineux **rouges** allumés que possible pendant un délai.

Score: +1 point pour chaque appui d'un **point rouge** ; -1 point pour chaque appui d'un **point vert**

Durée: 0.5 / 1 / 2 / 3 / 4 / 5 / 10 / 15 / 20 / 25 / 30 minutes

NOTEZ: En cas peu probable où le panneau ne fonctionne pas bien, attendez au moins 30 secondes pour que le panneau puisse retourner à un état passif. Pour jouer pendant 10 minutes ou plus, attendez au moins 2 minutes pour que le panneau puisse se réinitialiser.

Jeu 'SoundBoard'

Un synthétiseur interactif.

CardioWall®:

Habilité et activité sensorielle.

Pour jouer: 8 points s'allument aux couleurs variés. Chaque point correspond à un groupe de sons. Appuyez sur un point pour activer 5 sons différents.

Sons – du dessus au gauche vers le dessous à droite:

Rouge – oiseaux

Vert – sons amusants

Jaune – sons des machines

Bleu – synthétiseur

Rose – sons au hasard

Bleu – tambours

Rouge – cloches

Vert – jingle

But:

Jouez et activez les sons.

Score: n'applique pas

Durée: 3 minutes

NOTEZ: En cas peu probable où le panneau ne fonctionne pas bien, attendez au moins 30 secondes pour que le panneau puisse retourner à un état passif.

11. Sûreté

- Il faut toujours surveiller l'usage de ce produit.
- Tenez ce produit à l'écart de l'eau.
- Gardez une espace libre d'obstacles autour du produit.
- Le CardioWall® n'est pas un jouet. Il faut toujours surveiller l'usage de ce produit parmi les enfants.
- Portez les vêtements convenables – ne pas porter ni les vêtements lâches ni les bijoux.
- Ne pas porter les chaussures avec les semelles en cuir ou les talons hauts.

- Attachez les cheveux longs.
- Ne pas distraire les autres pendant leur usage du CardioWall®.
- Ne pas dépasser vos limites – ne pas s'épuiser.
- En cas des effets secondaires ex. les vertiges, cessez d'utiliser ce produit et reposez.

12. Caractéristiques Techniques

Dimensions:	210cm x 122cm x 5.5cm
Poids:	42kg
Alimentation:	13 A
Consommation:	36 W
Voltage:	110 - 230 V
	La boîte d'alimentation s'ajuste automatiquement de 110V à 230V AC. Ne pas ajuster le produit. 5A (avec environ 1m de fil)
Fréquence:	60 - 50 Hz
Garantie:	1 an (parties électroniques). 3 ans pour les autres parties.
Exigences:	CE
Ambiance:	L'usage à l'intérieur, au sec, hors de soleil. Température ambiante optimale: 5°C to 30°C. Evitez les changements de température extrêmes

Autre: On peut remplacer les points lumineux très vite si nécessaire.

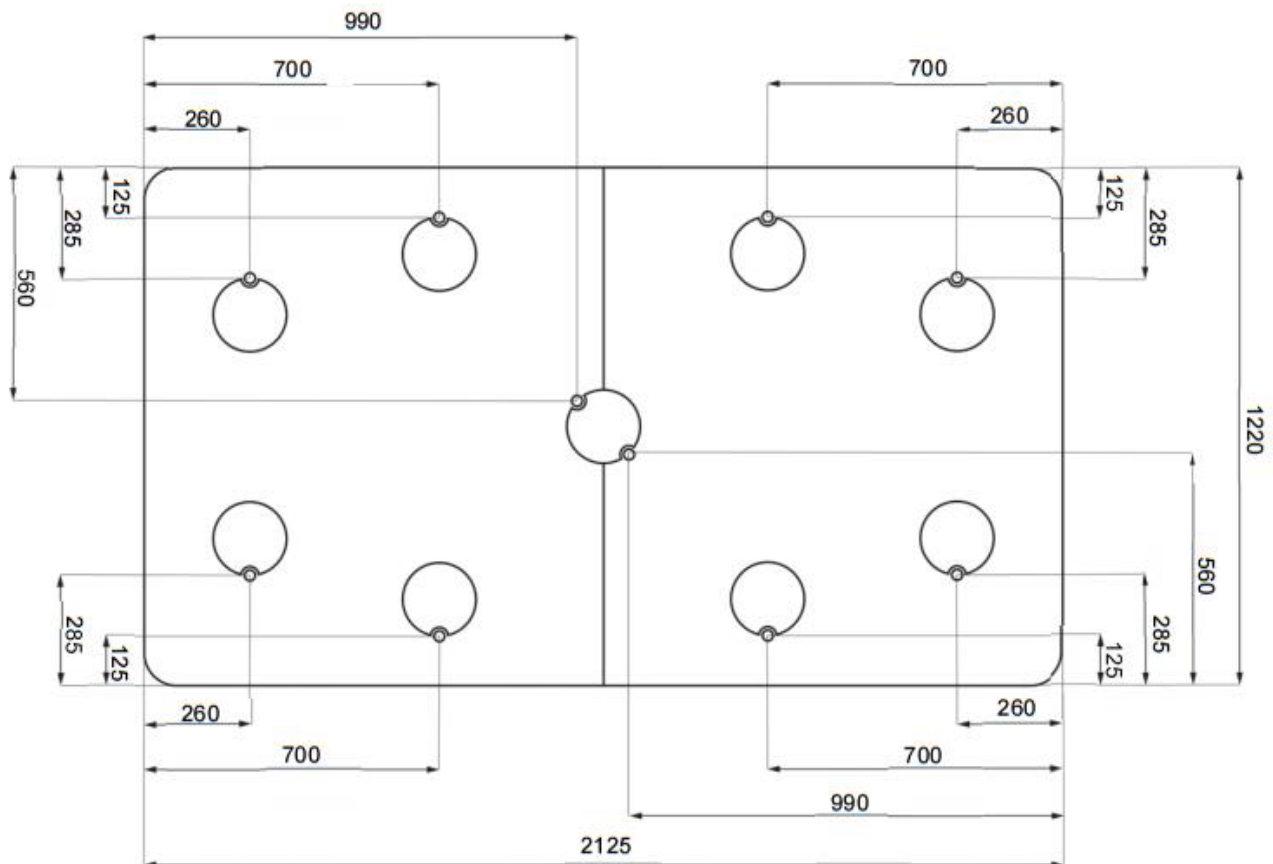

13. Installation

Lire tous ces conseils avant d'installer le CardioWall®.

Attachez ce produit à un mur solide qui peut soutenir le poids du produit aussi de son usage. Si nécessaire, on pourrait d'abord attacher le CardioWall® à un panneau de pli de 18mm.

- Les installations sont comprises pour attacher ce produit à un mur typique de brique.
- En attachant ce produit au mur, prière de consulter un maçon convenablement qualifié, ou une personne convenablement chevronné.

Ces notices supposent que votre mur soit plat et construit en brique. Le mur devrait être plus grand que 1220mm (largeur) x 2125mm (hauteur). Il faut brancher ce produit – le fil est 1000mm (longueur).

- Ne pas installer ce produit dans le soleil
- Installez à l'intérieur, au sec, dans un lieu sûr. Pour l'usage au sec seulement.
- Installez dans un lieu hors d'obstacles pour permettre du mouvement sans limite.
- Déballez ce produit avec soin. Le point lumineux centrale et un point lumineux de recharge sont attachés à l'arrière de chaque moitié du CardioWall® (pour le transport sans endommages). Enlevez ces points avant d'installation. On peut mettre ces points dans les espaces comme celles dans l'image au-dessous (Fig 7)

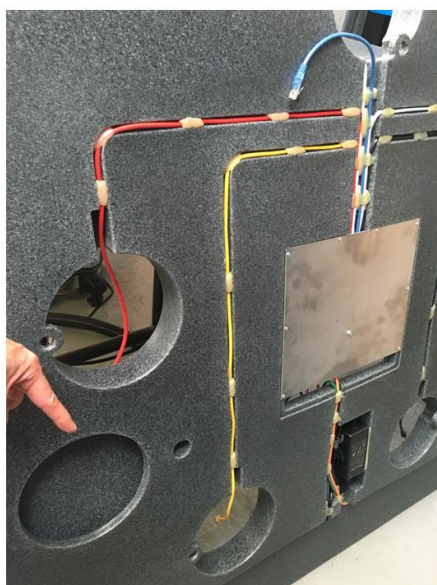

Fig 7

Vous nécessitez les outils suivants:

1. Un niveau à bulle – pour vérifier que le sol soit plat
2. Un aspirateur
3. Une poubelle et brosse
4. Les perceuses
6. Les tournevis (X et -) et accessoires (plusieurs dimensions)
8. Les prises électriques.

Vous pouvez nécessiter les choses suivantes:

1. 3 m de rampe autocollant pour cacher le fil.
2. Un câble d'extension (si la prise femelle soit plus éloignée que 1000 mm de la base du CardioWall®).
3. Un torchon pour nettoyer.

N.B. Typiquement, il faut deux heures pour deux personnes à installer ce produit.

01

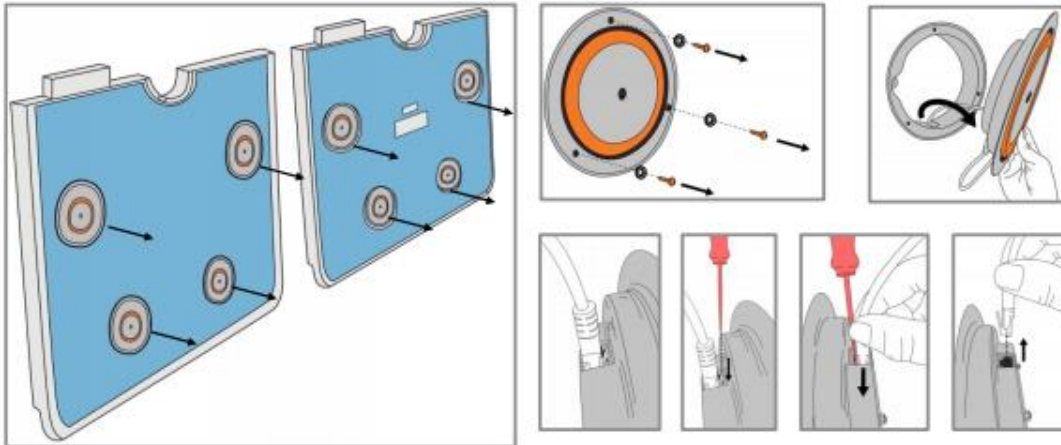

Enlevez 8 points lumineux. Gardez les vis, rondelles etc.

02

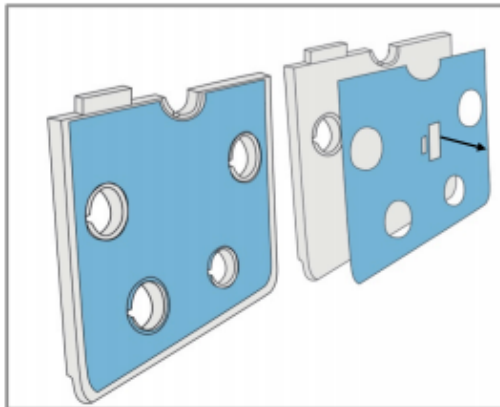

Enlevez les panneaux graphiques de la partie qui contient le moyeu (l'affichage de score) Enlevez les vis et rondelles – gardez-les dans un lieu sûr

Avant de toucher le moyeu, touchez un objet mis à la terre pour éviter les parasites

Ne pas déplacer les panneaux graphiques de l'autre partie

03

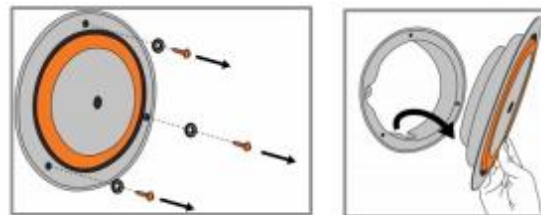
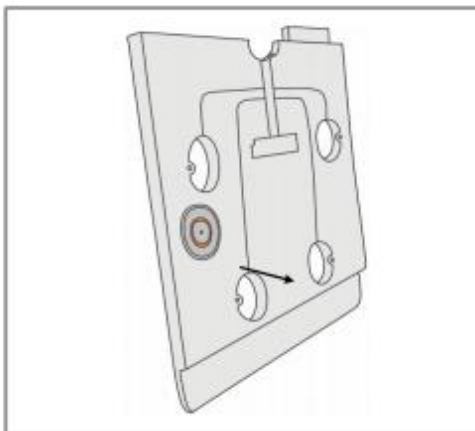

Enlevez un point lumineux de l'arrière de la partie principale. Gardez le point, les vis, rondelles etc.

04

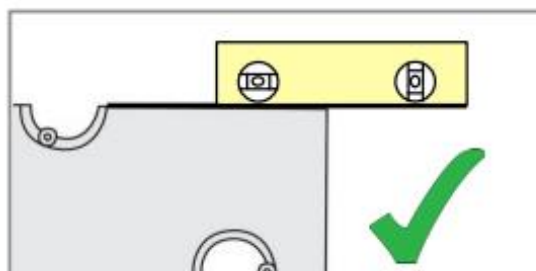
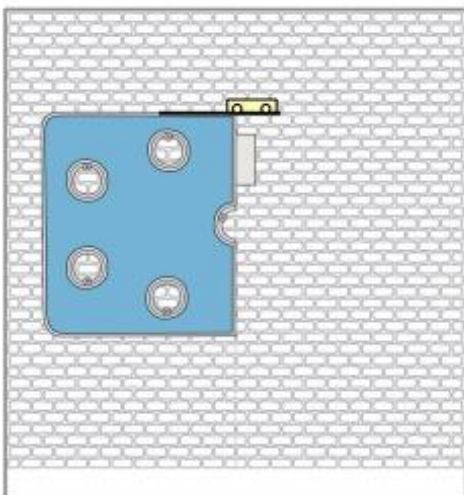

Il faut 2 personnes – une pour tenir la partie principale, l'autre pour vérifier le niveau

Pensez à la hauteur voulue – nous conseillons 300-780mm du sol

05

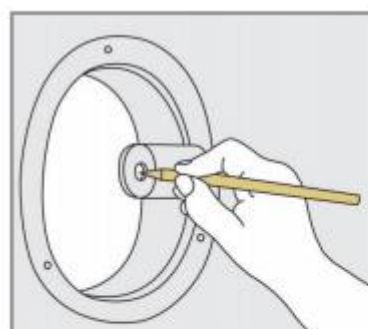
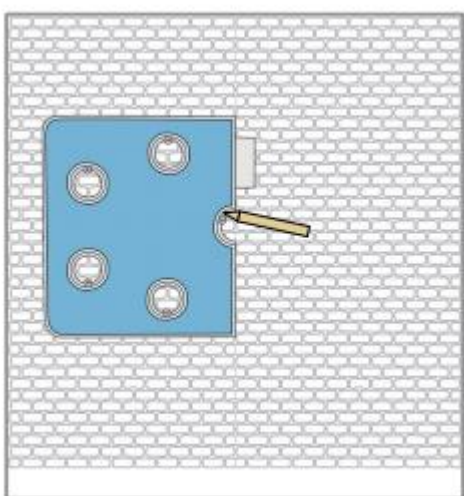

Il faut 2 personnes – une pour tenir la partie principale, l'autre pour marquer cinq trous

06

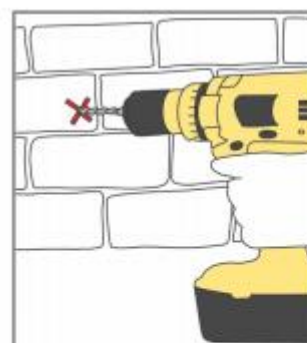
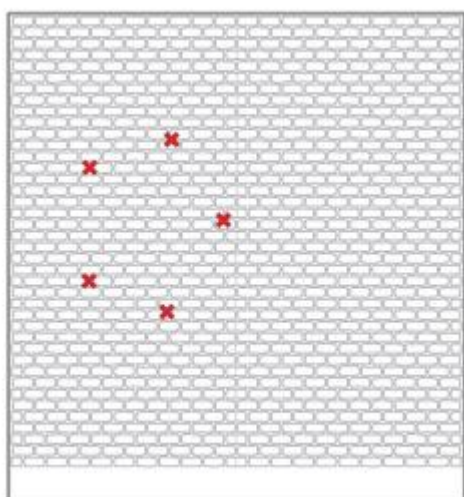

Percez les trous et installez 5 montures

07

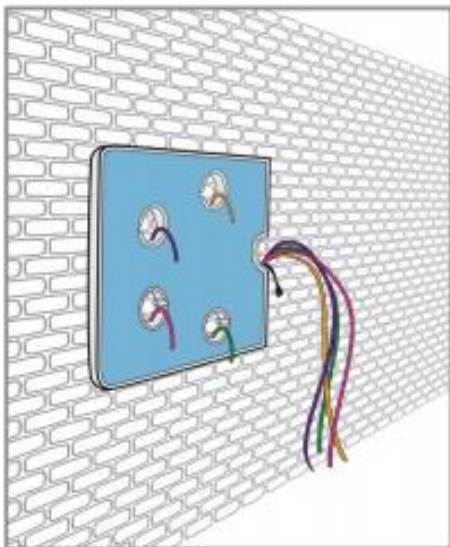

Vérifiez que les fils CAT5 ne soient pas coincés derrière la partie inférieure du CardioWall®

08

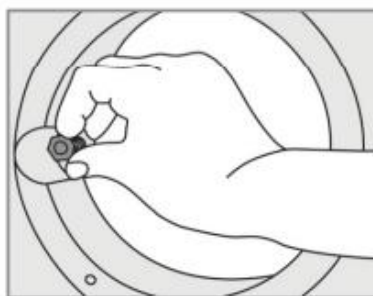
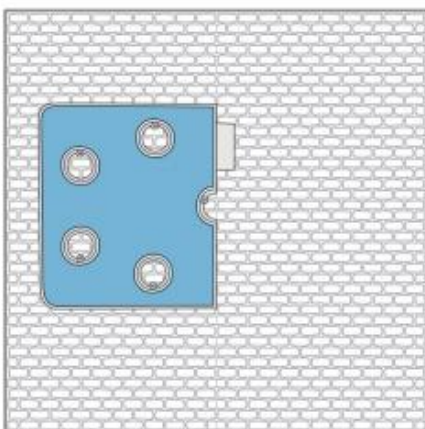

Serrez les attaches à main

09

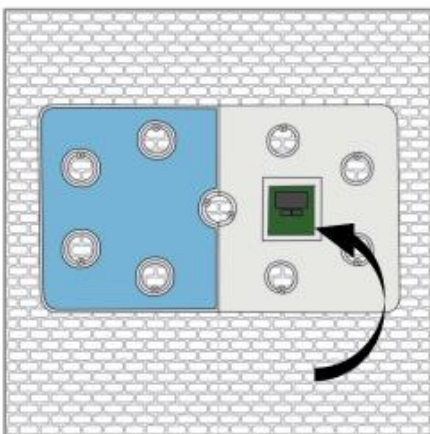

Il faut 2 personnes – positionnez la partie de droite à côté de la partie de gauche

10

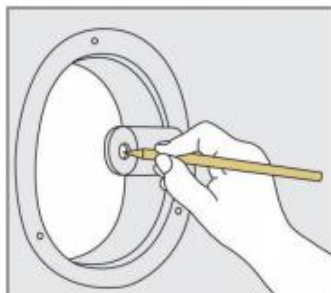
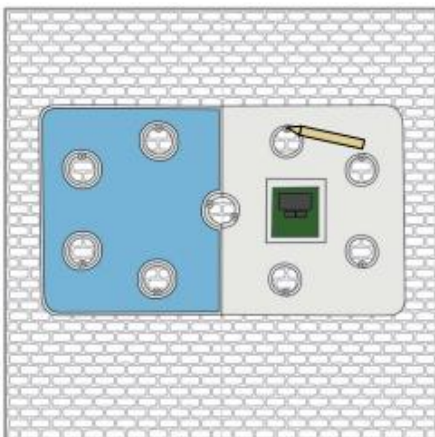

Il faut 2 personnes – une pour tenir la partie principale, l'autre pour marquer cinq trous

11

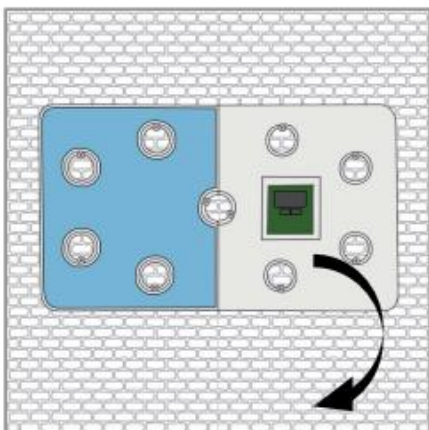

Enlevez la partie de droite du mur

12

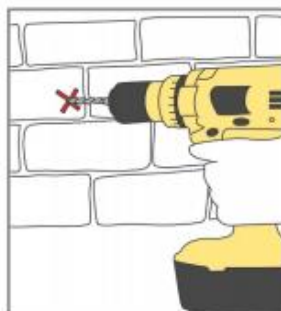
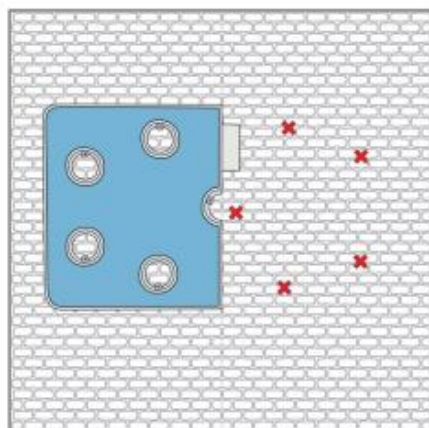

Percez les trous et installez 5 montures

13

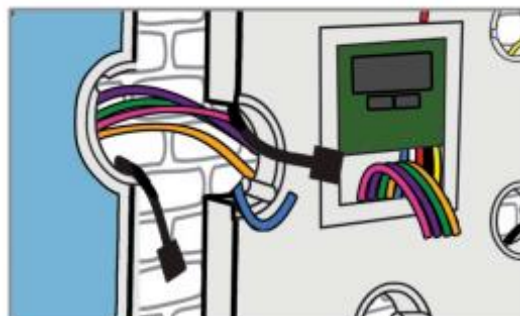
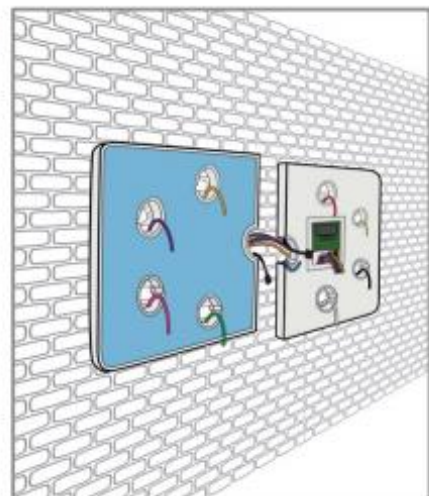

Il faut deux personnes – une pour tenir le CardioWall® en position, l'autre pour passer les fils du côté vert à travers la fente à l'arrière de la partie de droite

14

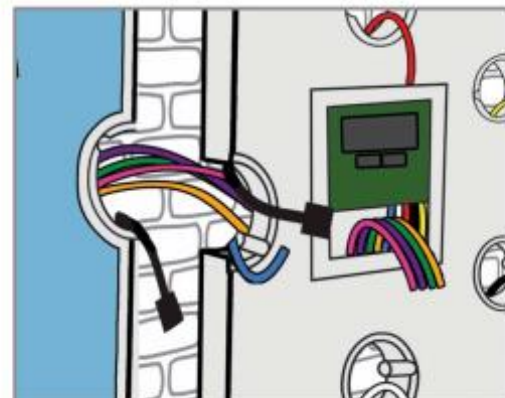

En mettant la partie de droite contre le mur, vérifiez que les fils ne soient pas coincés entre les deux parties

15

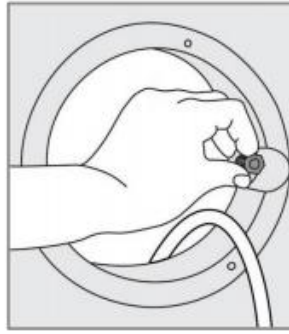
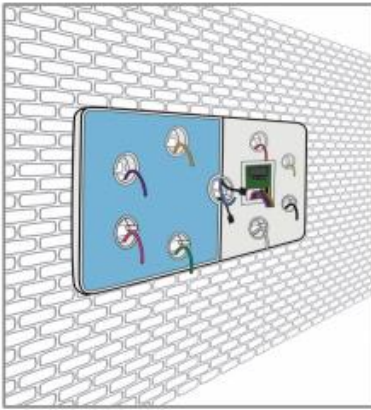

Serrez les attaches à main

16

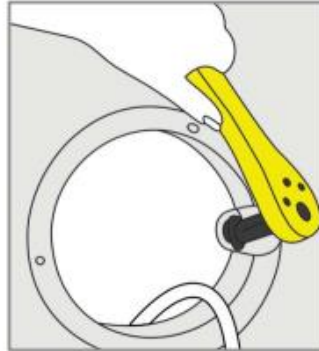
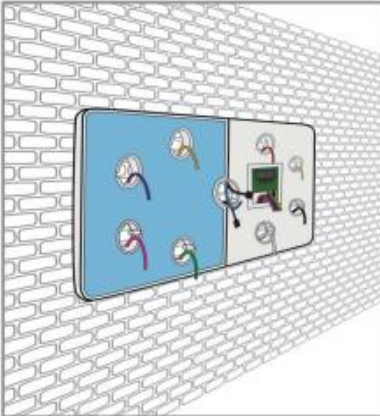

Serrez les attaches avec un outil

17

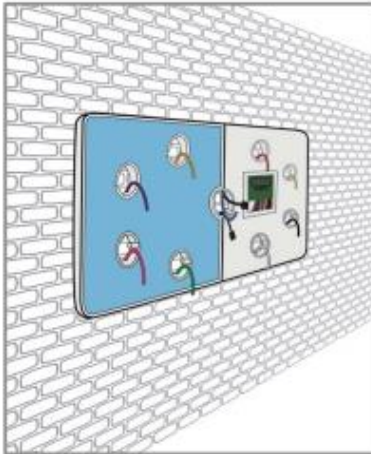

Reliez les fils CAT5 (en bas) aux prises correspondantes de la carte de circuit imprimé du moyeu



18

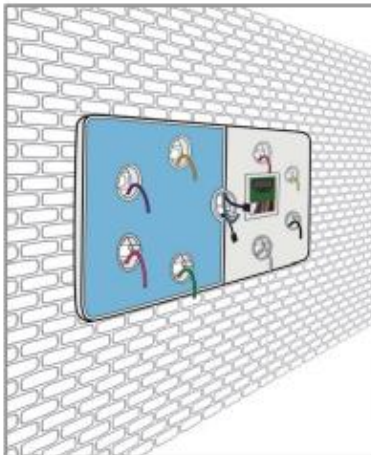

Reliez les bouts du fil d'alimentation du moyeu central

19

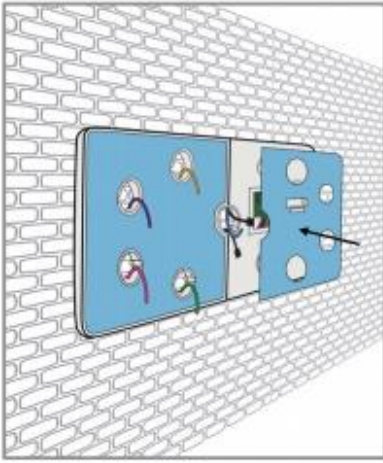

Repositionnez les panneaux graphiques au-dessus.

Servez-vous des vis et rondelles d'avant

20

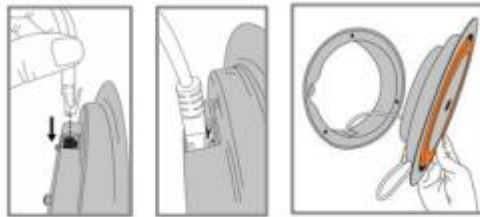
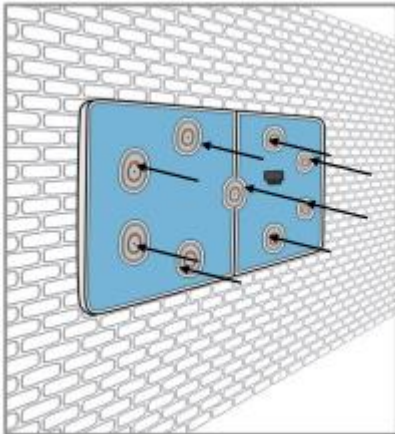

Re-attachez les points lumineux x 9
Ne pas coincer les fils

21

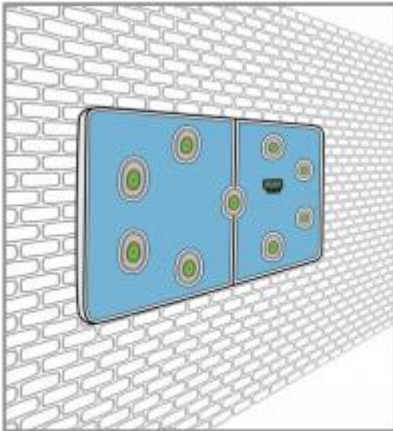

Vérifiez que tout soit en position et serré
Branchez
Allumez – assurez-vous que tout fonctionne bien (lumières et sons)
Essayez un jeu
En cas de panne, voir **En cas de problèmes** (section 15)

ENLEVER UN POINT LUMINEUX

- Prière de lire ces notices avant d'enlever ou d'installer les points
- Un point sera serré derrière une section du CardioWall®
- L'ordre d'enlever les points n'importe pas
- Gardez tous les vis et rondelles

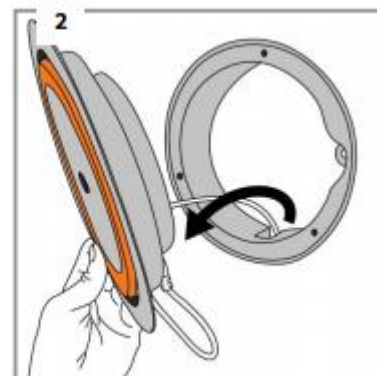
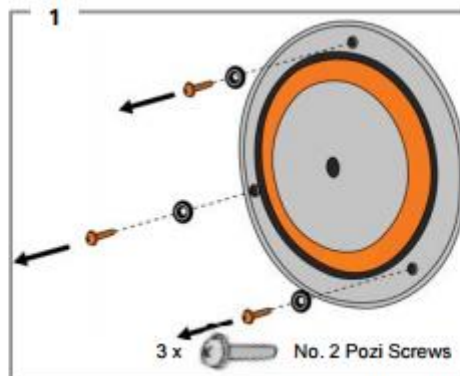

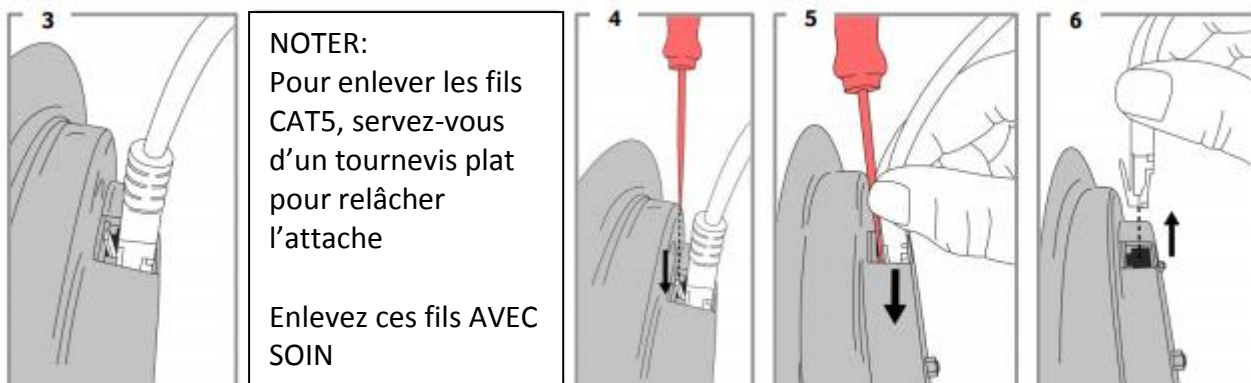

INSTALLER UN POINT LUMINEUX

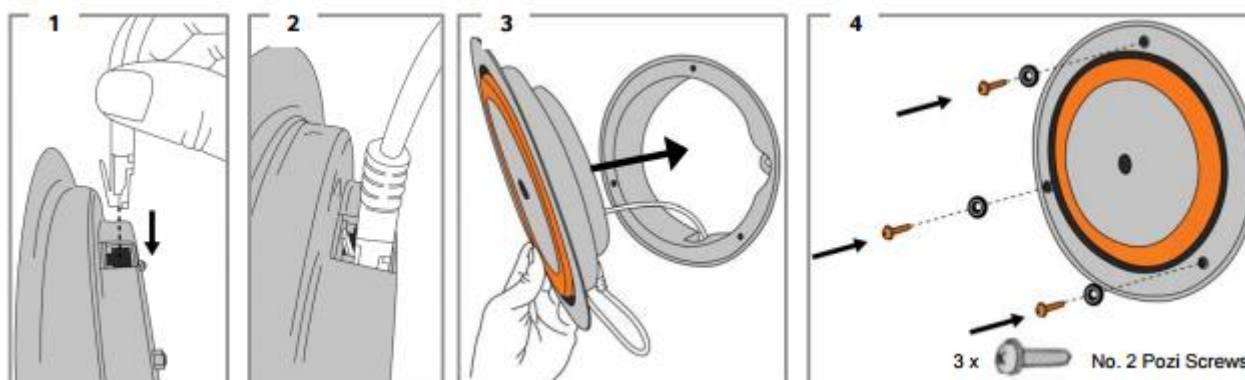

- Une personne convenablement qualifiée et chevronnée devrait installer ce produit.

14. Soin et Entretien

- Essayez ce produit avec un chiffon légèrement humecté de l'eau peu savonneuse. N'utilisez que les produits de nettoyage très doux (sans l'eau de Javel, sans alcool). Ne pas humecter les parties autour des points lumineux et l'affichage de score.
- Maniez ce produit avec soin.

15. En cas de problèmes

Suivez l'image à la page suivante.

Avant de commencer d'essayer de résoudre un problème:

Hub Software Version No.: (e.g. V 307.70)

(Le numéro du software du moyeu est affiché sur le moyeu dès que le CardioWalk® soit allumé)



Diagramme du moyeu



Points de Cardiowall® et ses fils correspondants

Connecter le Software FitMakr

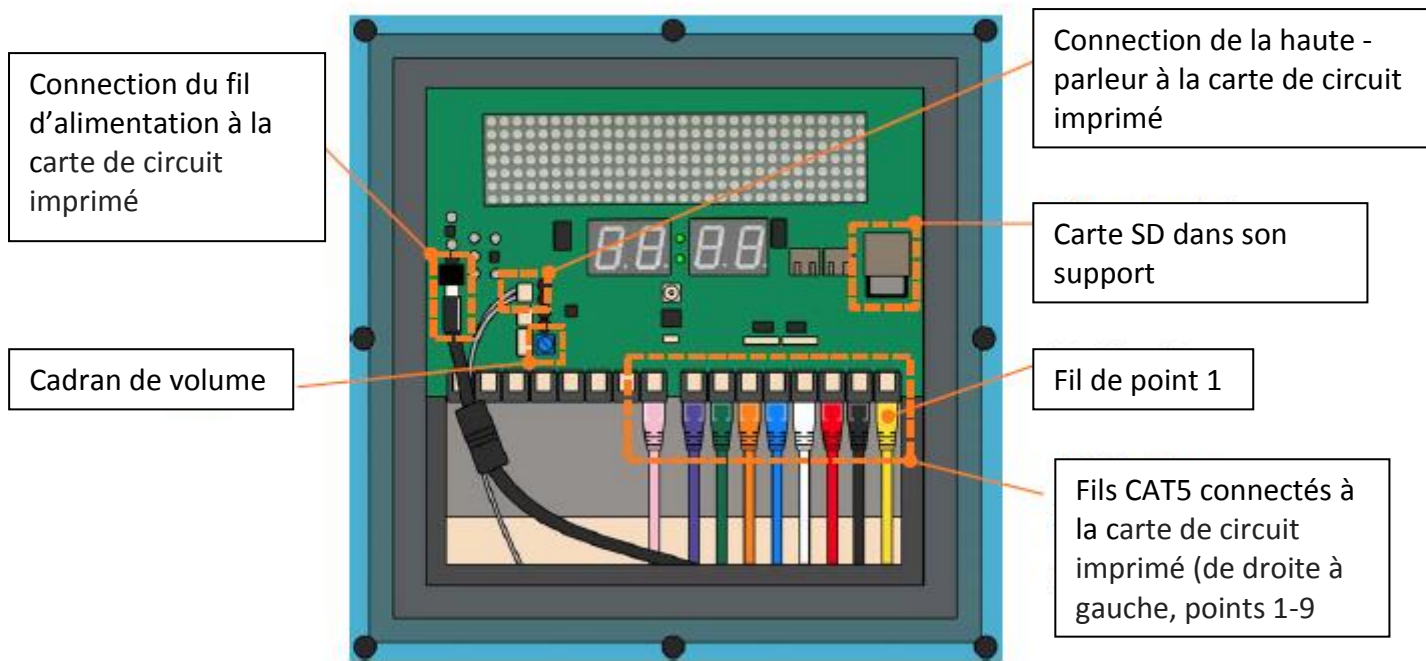
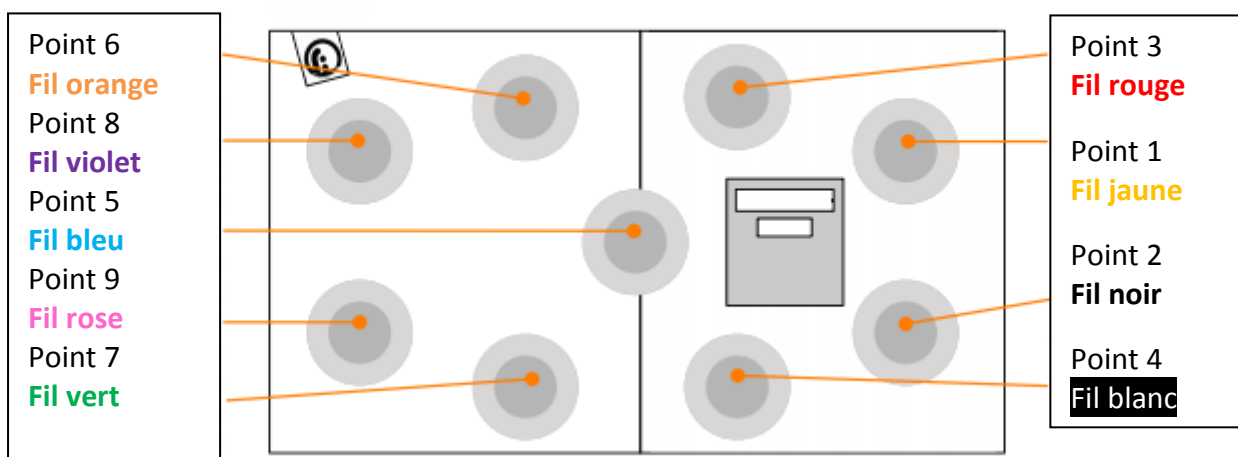
Suivez le diagramme au-dessous pour bien connecter l'écran tactile au CardioWall® et à l'Internet. En cas de doute, nous-contacter.

Key:

- LAN: Local Area Network (réseau local)
- PWR: Power Connection (connection d'alimentation)

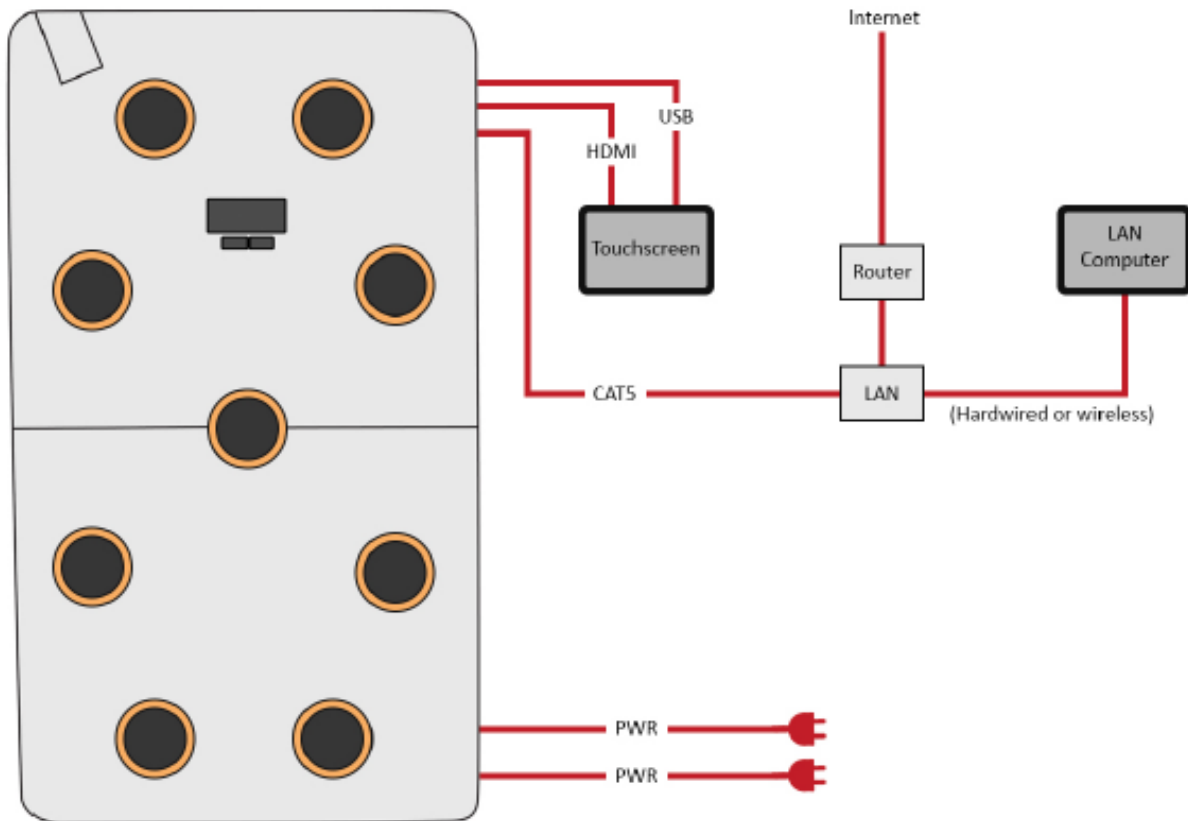

Fig 11

Imprimer du Software FitMakr

1. Vérifiez que le software FitMakr fonctionne bien de l'écran tactile.
2. De la page d'accueil, appuyez sur le numéro de la version du software (ex. V.1.5.0) (dans le coin en bas à droite).
3. Cherchez l'adresse IP du CardioWall® et notez ce numéro. (Il devrait être 192.168.1.XXX)
4. Ouvrez n'importe quel navigateur Internet d'un ordinateur d'un réseau local.
5. Mettez l'adresse IP dans la barre de recherche. Vous verrez le Software FitMakr affiché sur votre écran.
6. Connectez-vous au compte avec les données que vous souhaitez imprimer. Accédez au profil et trouvez les données en regardant "Latest results."
7. Prenez une capture de l'écran final du jeu et imprimez.
8. Pour finir, fermez la session ou sélectionnez une autre session pour imprimer.