



1. Product Name

Aura Projector

2. Product Code

22662

3. Colour

As shown

4. Brief Description

The perfect projector for the home. High quality, and an appropriate brightness for bedrooms.

5. Contents

- 1 x Aura Projector
- 1 x Power Supply
- 1 x Effect Wheel (design may vary)
- 1 x Table Stand (foam ring)
- 1 x Wall Mount (with fittings)

6. Snoezelen® Stimulations

- Sight

7. Best Use

Use indoors, in a darkened environment. Project onto a flat, white or pale-coloured and smooth surface. This projector is best suited to smaller rooms. Use the effect wheel supplied.

8. Compatible ROMPA® Products

This projector can be used with the many effect wheels from ROMPA®, including abstract liquid wheels and effect wheels with themes and images. See www.rompa.com to view the full effect wheel selection.

9. Starting Up

- Mount the Projector.
- Attach the effect wheel (removing the magnetic adapter as necessary for your own wheel).
- Connect the power supply.

10. Detailed Description

The perfect projector for the home. High quality, and an appropriate brightness for bedrooms (LED100 and LED Projectors are brighter for multi-sensory Snoezelen® environments). Features include:

- Timer
- Dimming control
- Compatible with our extensive range of effect wheels
- LED so no bulb changes and no heat
- Includes a Liquid Wheel (cannot be specified)
- Built in Wheel Rotator

Not compatible with the Panoramic Rotator, Distortion Wheel, Clip-on Prism, Multi-Facet Mirror or the ROMPA® Wi Fi range of products.

[OPTI] Aura LED Projection Possibilities

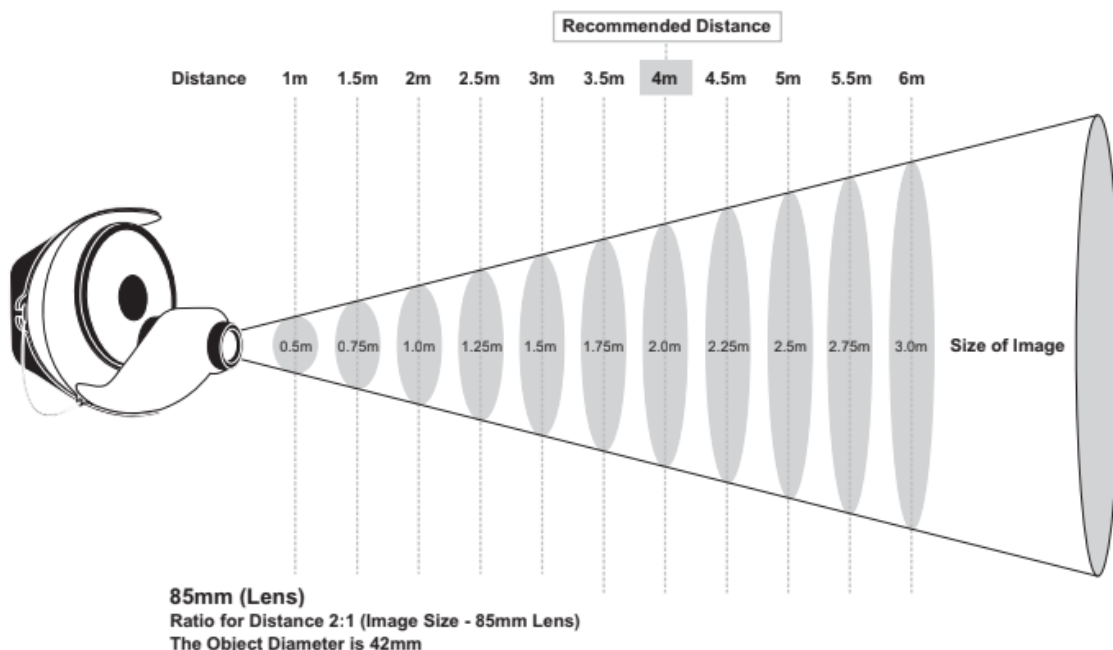

11. Safety

- Always supervise the use of this product.
- Install indoors in a dry environment.
- Do not use if the power cord is damaged or if the projector has been dropped.

12. Technical Specification

Power supply: 9V AC 6W
Size: 20 x 20 x 20cm
Weight: 889g

13. Installation

1. Choose a suitable location for the projector, making sure that the power cable will not be tripped over, pulled or come into contact with hot surfaces. If an extension cord is necessary, a cord with a current rating at least equal to that of the appliance should be used. Cords rated for less amperage than the appliance may overheat.
2. Mount the projector using the table stand (foam ring) provided



or wall-mount. The wall mount should be screwed to a wall in a vertical position so that it supports the bottom and top of the projector. Fittings are provided.

Please note: when wall mounting, the safety cord should be fitted to the projector. To do this, attach the spring clip on the safety cord onto the side of the projector.

3. Install the supplied effect wheel. This has a magnetic attachment – the slide on the left of the magnetic adapter should be at the top as shown. Position the magnetic wheel onto the magnetic adapter on the projector. To remove the wheel simply lift it off.

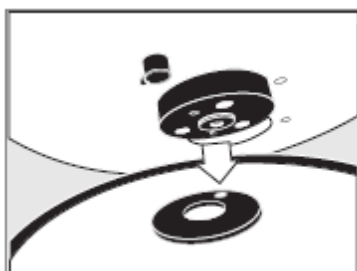

4. To use standard ROMPA® effect wheels with this projector, first remove the magnetic adapter from this projector. To do this, use the small allen key provided and place this in the hole on the top of the magnetic adapter. Twist the allen key anti-clockwise and the adapter will loosen and detach from the projector.

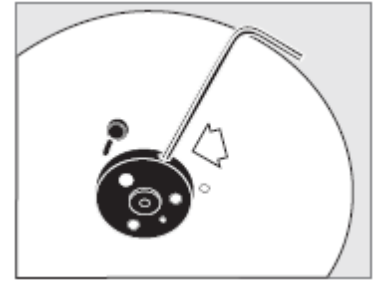

Please note: You may have to turn on the projector to move the rotator. The hole on the top of the magnetic adapter must face the top of the projector.

To reattach the magnetic adapter, make sure that the flat of the shaft is facing the top of the projector. Place the magnetic adapter onto the shaft and twist the allen key clockwise in the hole on the magnetic adapter. The adapter will subsequently tighten and attach to the projector.

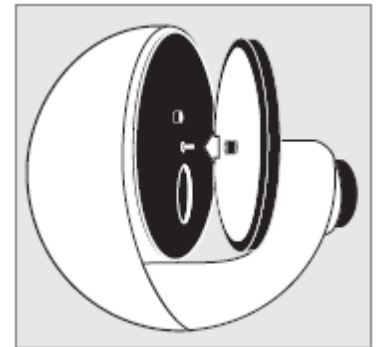

Once the magnetic adapter has been removed, push the wheel onto the shaft of the wheel rotator as shown. A slight twist when attaching the plastic-bossed push on effect wheel will help.

To attach glass-bossed effect wheels (e.g. liquid wheels), tighten the cross-head screw on the shaft of the wheel rotator as shown.

The screw needs to be aligned to the flat of the shaft.

To detach a bossed push on effect wheel, unscrew the wheel if it has a screw (e.g. a liquid wheel), and make sure the wheel is vertical and straight. Then use both hands to pull the wheel off the shaft.

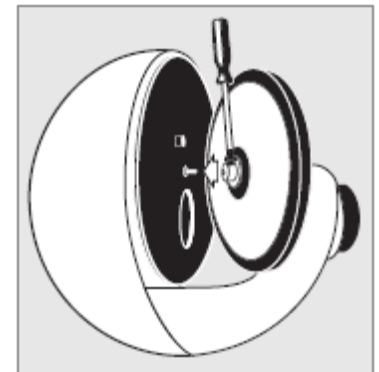

5. Connect the power supply to the inlet socket on the right hand side of the projector. The projector will turn on as you power up the projector.

6. To focus the projected effect, twist the slide on the lens forward and backwards until your desired focus is achieved.

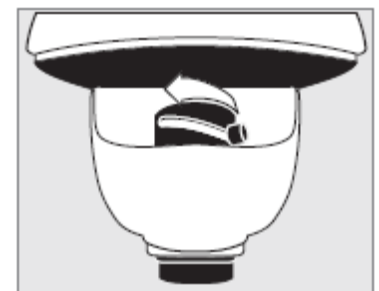

7. The maximum projected image size should be no bigger than 4m in diameter.

8. To turn the projector off without the app, press and hold the 'DIM – OFF – TIMER' button until the light turns off.

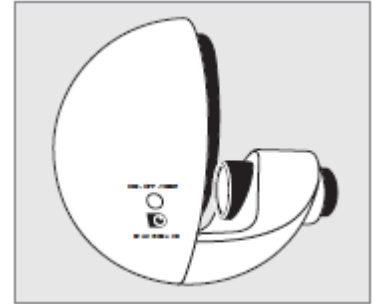

9. To dim the image, press and hold down the 'DIM – OFF – TIMER' button until you reach your desired light output level. **Please note:** it may take up to 15 minutes for liquid wheels to start to work as these contain oil that will flow freely once warmed. This warmth will come from the projector.
10. Use of the timer function is ideal for those who want to automatically turn the projector off after a certain time. Turn on the projector and wait 10 seconds. To start the timer double-click the 'DIM – OFF – TIMER' button. To indicate the timer starting, the projected light will flicker. The timer automatically sets to 30 minutes, and dims down then turns off.

This projector is not part of the ROMPA® Wi Fi range of products, and so it cannot be controlled using ROMPA®'s wireless controllers such as the 8 Colour Wirefree Controller.

Using the App

A free of charge App is available that allows you to control the Aura Projector remotely. The app is available on IOS and Android platforms and can be downloaded from the App Store or by Google Play. Alternatively visit www.optiaura.co.uk/control-app

The Aura should be configured to be part of your home network. This configuration process uses the Aura's own built-in Wi-Fi hotspot and only needs to be done once.

1. Ensure the Aura is switched on.
2. Using the networking app  on your mobile device, connect to the projectors Wi-Fi hotspot. The SSID (the name of the network) for any Aura projector will start with ESP and be followed by numbers & letters. For example: ESP_9D14A2
3. Open the 'Opti Aura' App on the same device.
4. Click on 'Discover' page of the App. Wait until the projector's I.P address appears on one of the buttons (this may take a little time), then click on this I.P address button to select this projector.
5. The mobile device is now connected to the Aura.

6. Click on the 'Configure' page of the App.
7. Insert the SSID and Password of your home wireless router. This information is usually written on a label on the router.
8. Press the Update button. This then transfers the connection of the Aura to your home network.
9. Close the App.
10. Re-connect your mobile device to your normal home network.

If there is no home network, it is possible to directly control the Aura via its own Wi-Fi hotspot. Just follow the instructions above, skipping steps 6 to 10.

Using the App to control the Aura

To control the projector using the 'Opti Aura' App, click on the 'control' page of the app.

Turn on/Turn Off

To turn the projector on, move the slider to the right towards full brightness. To turn the projector off, move the slider to the left.

Dimmer

The brightness of the projector can be adjusted using the slider. For full brightness move the slider to the right.

Timer

The timer settings can be varied and set to up to 60 minutes. To set the timer using the app, simply select the button with your desired time. To indicate that the button has been pressed, the selected button will turn green.

Note:

It is possible to control 6 different Aura projectors with the same app.

What do I do if the 'Opti Aura' App is not responding?

If the app is freezing or is not working correctly, force the app to close. Check that the web enabled device is fully charged before restarting the app. If the app still does not work, reset the Aura projector to factory settings.

How do I reset the Aura projector to factory settings?

1. Turn off the projector at the mains.
2. Press and hold the "DIM - OFF - TIMER' button above the inlet socket. Whilst keeping hold of this button, turn the projector back on at the mains.
3. Once the projector has been turned on at the mains, continue to hold the "DIM - OFF - TIMER' button until the projector starts flashing.
4. When the projectors starts flashing, release the "DIM - OFF - TIMER' button.

How do I change my home network so I can use the wifi from the Aura projector?

Reset the projector back to factory settings and connect to the projectors wireless network.

If the app still does not work, reset the Aura projector to factory settings and disable and enable Wi-Fi on the mobile device.

14. Care and Maintenance

- Use and store in dry environments and moderate climates only. Avoid excessive heat, humidity, dust and vibration.
- Unplug before any cleaning and servicing.
- Do not attempt to take the projector apart.
- To clean the focusing lens, use a soft tissue or lens cloth with a little methylated spirit or pure alcohol.
- Do not attempt to service this projector unless you are qualified to do so and you are working under the direction of the manufacturer.
- Pull the plug to disconnect from the mains – do not pull the cord to unplug the projector.

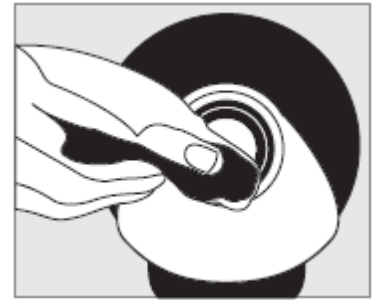

15. Troubleshooting

Should you need to contact us about this product, please have the serial number to hand. This can be located as indicated below:



Further copies of these instructions can be downloaded at www.rompa.com

We hope you find our instructions invaluable. If you have any suggestions for improving them further your comments will be greatly received – please contact us at producthelp@rompa.com



1. Naam van het product

Aura Projector

2. Product Code

22662

3. Kleur

Zoals afgebeeld

4. Korte omschrijving

De perfecte projector voor thuis. Van een hoge kwaliteit en met een geschikte helderheid voor slaapkamers (LED 100 and LED Projectors geven meer licht voor in de multi-sensorische snoezelruimte). Niet te gebruiken in combinatie met de Panorama rotator, Vervormwielen, Voorzetprisma en Multi-facetspiegel.

5. Inhoud

- 1 x Aura Projector
- 1 x stroomvoorziening
- 1 x effectwiel
- 1 x tafelstandaard
- 1 x wandmontage

6. Snoezelen stimulatie

- Zicht

7. Algemeen

Gebruik het product binnenshuis, in een donkere omgeving. Projecteer op een platte, witte of lichtgekleurde en glad oppervlak. Deze projector is het meest geschikt voor kleinere ruimtes. Gebruik het meegeleverde effectwiel.

8. In gebruik nemen

- Monteer de projector
- Voeg het effectwiel toe
- Sluit de stroomvoorziening aan

9. Aanvullende informatie

De projector is voorzien van de volgende kenmerken:

- Timer
- Dimmer
- LED lamp (geen vervanging nodig, geen hitte)
- Toepasbaar met de bestaande serie effectwielen
- Inclusief een vloeistofwiel
- Ingebouwde wielmotor
- 12 volt uitvoering dus ook te gebruiken in badkamers

10. Veiligheid

- Houd altijd toezicht als het product in gebruik is.
- Installeer het product binnenshuis in een droge omgeving.
- Gebruik het product niet als de stekker beschadigd is of als de projector is gevallen.

11. Technische informatie

Stroomvoorziening:	9V AC 6W
Afmeting:	20 x 20 x 20 cm
Gewicht:	889 gram

12. Installatie

1. Kies een geschikte locatie voor de projector, zodat er niemand over de stroomkabel zal struikelen, aan zal gaan trekken of in aanraking komt met hete oppervlakken. Als er een extensie koord nodig is, zorg dan voor een koord met een stroomsterkte welke ten minste gelijk is aan die van het apparaat. Het apparaat kan anders oververhit raken.
2. Monteer de projector met de tafelstandaard of monteer het product aan de wand. De muurbevestiging moet worden vastgeschroefd aan een muur in een verticale positie, zodat het de projector goed ondersteunt. Let op: bij wandmontage moet het koord voor de veiligheid worden gemonteerd op de projector. Om dit te doen, bevestigt u de veerklem op de zijkant van de projector



Let op: bij wandmontage, de veiligheid koord moet worden gemonteerd op de projector. Om dit te doen, bevestigt u de veerklem over het veiligheidskoord op de zijkant van de projector

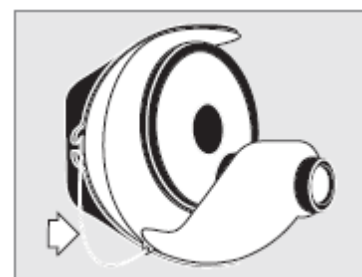

3. Installeer het meegeleverde effectwiel. Dit werkt met een magneet - de schuif aan de linkerkant van de magneetadapter moet bovenaan zitten, zoals getoond op de afbeelding. Plaats het magnetische wiel op de magnetische adapter op de projector. Om het wiel te verwijderen, kunt u het wiel optillen.

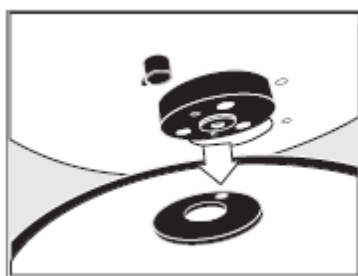

4. Om de standaard Rompa effectwielen te gebruiken met deze projector, moet de magnetische adapter van de projector eerst verwijderd worden. Gebruik hiervoor een kleine inbussleutel en plaats deze in het gat aan de bovenkant van de magnetische adapter. Draai de inbussleutel tegen de klok in om de adapter los te maken van de projector.

Let op: U moet de projector aanzetten om de wielmotor te laten draaien. De opening aan de bovenkant van de magneet, moet naar bovenkant van de projector gericht zijn. Om de magnetische adapter weer

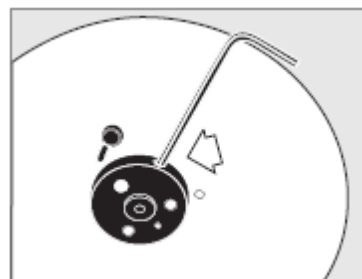

te bevestigen, moet u ervoor zorgen dat de platte kant van de as naar de bovenkant van de projector gericht is. Plaats de magnetische adapter op de as en draai de inbusleutel met de klok mee.

De adapter zet zich vast aan de projector. Nadat de magnetische adapter is verwijderd, duwt u het wiel op de as van de wielmotor, zoals afgebeeld. Dit gaat gemakkelijker als u het effectwiel licht draait.

Om vloeistofwielen te bevestigen, draait u de kruiskopschroef vast op de as van de wielmotor, zoals afgebeeld. Om het vloeistofwiel los te maken, draait u de schroef van het wiel los en zorgt u ervoor dat het wiel verticaal en recht wordt gehouden. Gebruik beide handen om het wiel van de as te verwijderen.

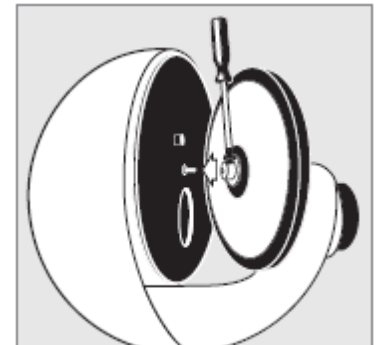

5. Sluit de stroomtoevoer aan, aan de juiste kant van de projector door de stekker in het stopcontact te steken.

6. Om de kwaliteit van het geprojecteerde effect te veranderen, draait u de schuif op de lens naar voren en naar achteren totdat de gewenste scherpstelling is bereikt.

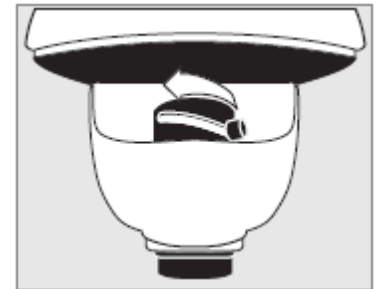

7. De maximale beeldgrootte mag niet groter zijn dan 4 meter (diameter).

8. Om de projector uit te schakelen, houdt u de "DIM - OFF - TIMER" knop in tot het lampje uit.

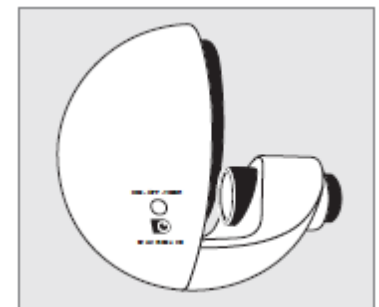

9. Om de afbeelding te dimmen, moet u de knop "DIM - OFF - TIMER" in drukken en vasthouden tot de lichtopbrengst het gewenste niveau bereikt heeft. **Let op:** bij vloeibare effectwielen kan het tot 15 minuten duren voordat ze beginnen te werken. De olie die deze wielen bevat, moet opgewarmd worden. Deze warmte komt van de projector.
10. Het gebruik van de timerfunctie is ideaal voor degenen die de projector automatisch willen uitzetten na een bepaalde tijd. Schakel de projector aan en wacht 10 seconden. Druk twee keer op de "DIM - OFF - TIMER" knop. Het lampje op de projector zal knipperen, dit betekent dat de timerfunctie is ingeschakeld.

De timer wordt automatisch ingesteld tot 30 minuten en dimt vervolgens en schakelt uit.

13. Verzorging en onderhoud

- Gebruik en bewaar de Aura Projector alleen in een droge omgeving en gematigde klimaten. Vermijd overmatige warmte, vocht, stof en trillingen.
- Voor reiniging en onderhoud is het van belang dat de projector los gekoppeld wordt.
- Probeer de projector niet uit elkaar te halen.
- Voor het reinigen van de lens een tissue of lenzendoek gebruiken met een kleine hoeveelheid pure alcohol.
- Probeer niet zomaar om deze projector te repareren, tenzij u gekwalificeerd bent om dat te doen en u onder leiding van de fabrikant werkt.
- Trek de stekker voorzichtig uit het stopcontact om het product los te koppelen





1. Produit

Projecteur Aura

2. Code

22662

3. Couleur

Selon l'image

4. Brève Description

Le projecteur parfait pour à la maison. Qualité supérieure et clarté adaptée à la chambre à coucher.

5. Contenu

- 1 x Projecteur Aura
- 1 x Boîte d'alimentation
- 1 x Roue à effets (l'effet peut varier)
- 1 x Support de Table (anneau en mousse)
- 1 x Support Mural (avec les installations)

6. Stimulations Snoezelen®

- Vue

7. Usage

Pour l'usage à l'intérieur, dans le noir. Projetez sur une surface plate, blanc ou pâle et lisse. Ce projecteur convient aux salles petites. Servez-vous de la roue fournie.

8. Produits Compatibles de ROMPA®

On peut se servir de ce projecteur avec les autres Roues à Effets de ROMPA®, - les Roues Liquides aussi que les Roues picturales. Voir www.rompa.com pour voir la gamme entière.

9. Fonctionnement

- Positionnez le projecteur au mur ou sur le support.
- Attachez la Roue à Effets (enlevez l'adaptateur magnétique si vous vous servez de vos propres Roues).
- Connectez la boîte d'alimentation.

10. Description

Le projecteur parfait pour à la maison. Qualité supérieure et clarté adaptée à la chambre à coucher (les LED 100 et Projecteurs LED émettent plus de lumière et conviennent à l'espace multi-sensoriel). Présente les caractéristiques suivantes :

- Minuteur
- Graduateur
- Ampoule LED (ne doit pas être remplacée, pas de dégagement de chaleur)
- À utiliser avec la série existante de disques à effet
- 1 disque liquide inclus
- Moteur intégré
- Wi Fi (app)

Ne peut pas être utilisé en combinaison avec le Projecteur panoramique, les Disques déformants, le Miroir multifacette et Wi Fi contacteurs.

11. Sûreté

- Il faut toujours surveiller l'usage de ce produit.
- Installez ce produit à l'intérieur, au sec.
- Cessez l'usage si le fil de tension soit endommagé ou si on a laissé tomber le projecteur.

12. Caractéristiques Techniques

Boîte d'alimentation : 9V AC 6W
Dimensions: 20 x 20 x 20cm

Poids:

889g

13. Installation

1. Choisissez un lieu convenable pour ce projecteur, vérifiant que le fil de tension ne constitue pas un risque (ex. on ne peut pas le tirer). Ne pas mettre le fil près des sources de chaleur. Si on nécessite un fil d'extension, il faut un fil de la même tension. Les fils d'intensité de courant inférieure peuvent se surchauffer.
2. Mettez le projecteur sur le support (l'anneau en mousse) fourni



ou attachez le Projecteur au mur. Attachez le support mural dans une position verticale, en vous servant des vis, pour que le support tienne le dessous et le dessus du projecteur. Les vis sont fournies.

Prière de noter : en attachant le projecteur au mur, attachez une corde de sécurité au projecteur. Attachez la pince de la corde au côté du projecteur.

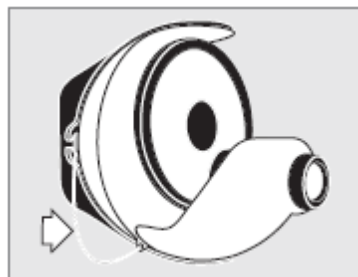

3. Installez la Roue fournie. La roue a une attache magnétique. Positionnez la diapositive à la gauche de l'adaptateur magnétique (selon l'image). Positionnez la roue magnétique sur l'adaptateur magnétique du projecteur. Pour enlever la roue, tirez-le.

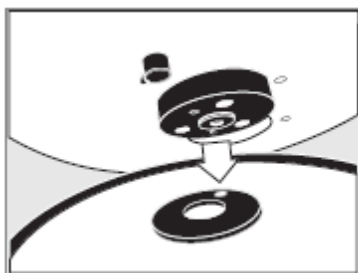

4. Pour utiliser les Roues non-magnétiques de ROMPA® (les roues typiques de ROMPA®) enlevez d'abord l'adaptateur magnétique du projecteur – servez-vous de la petite clé fournie. Mettez un bout de la clé dans le trou au-dessus de l'adaptateur magnétique. Tournez la clé dans le sens inverse des aiguilles d'une montre pour desserrer et puis détacher l'adaptateur du projecteur.

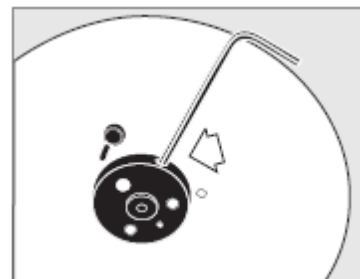

Prière de noter : Il peut être nécessaire d'allumer le projecteur pour faire bouger la partie qui tourne la roue. Il est important que le trou au-dessus de l'adaptateur magnétique soit en haut du projecteur.

Pour attacher l'adaptateur magnétique de nouveau, vérifiez que la hampe plate soit au-dessus. Mettez l'adaptateur magnétique sur la hampe plate et mettez la petite clé dans le trou. Tournez la clé dans le sens des aiguilles d'une montre pour serrer l'adaptateur au projecteur.

Dès qu'on a détaché l'adaptateur magnétique, poussez la roue sur la hampe de la partie rotative selon l'image. En poussant, il faut tourner un tout petit peu à la fois.

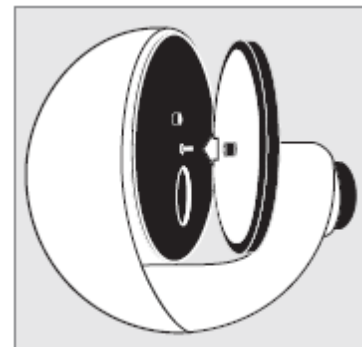

Pour attachez les roues en verre (ex. les Roues Liquides), serrez la petite vis cruciforme sur la hampe de la partie rotative selon l'image.

Alignez la vis et la partie plate de la hampe.

Pour détacher une roue, desserrez la vis (si la roue soit une Roue Liquide) et vérifiez que la roue soit verticale et tout droit. Servez-vous de les deux mains pour tirer la roue de la hampe.

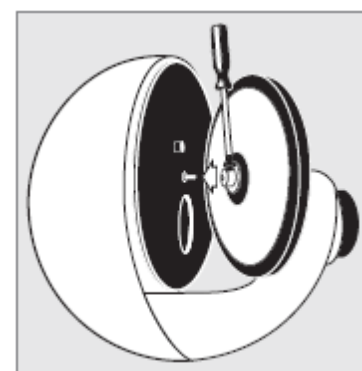

5. Connectez la boîte de tension à la prise femelle au côté droite du projecteur. En branchant, le projecteur s'allume.

6. Pour mettre le projecteur au point, tournez la lentille en avant ou en arrière.

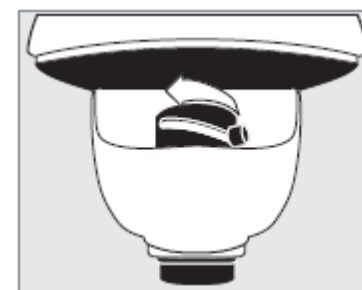

7. Les dimensions de l'image projetée ne devraient pas dépasser 4m de diamètre.

8. Pour éteindre le projecteur (sans utiliser l'App), appuyez sur (et tenez) le bouton 'DIM – OFF – TIMER' jusqu'au moment où la lumière s'éteint.

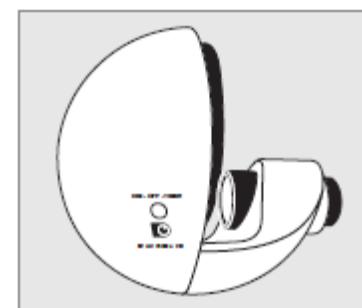

9. Pour réduire l'intensité de l'image, appuyez sur (et tenez) le bouton 'DIM – OFF – TIMER' jusqu'au moment où l'intensité soit correcte. **Prière de noter** : il faut attendre environ 15 minutes pour le bon déplacement de la liquide dans les Roues Liquide (l'huile là-dedans doit se chauffer un peu pour se déplacer fluidement – le projecteur chauffe l'huile pendant l'usage).

10. Le réglage minuteur est idéal pour ceux qui ont envie d'utiliser le projecteur sans le besoin de l'éteindre après. Avec ce réglage, le projecteur s'après un délai choisi. Allumez le projecteur et attendez 10 secondes. Pour faire commencer le minuteur, appuyez deux fois sur le bouton 'DIM – OFF – TIMER'. Pour indiquer le commencement du minuteur, la lumière projetée vacillera. Le minuteur se règle automatiquement à 30 minutes – après 30 minutes l'intensité de la lumière se diminue et puis s'éteint.
11. Servez-vous de l'App pour régler ce projecteur.
On ne peut pas régler ce produit en vous servant des appareils de contrôle sans fil de ROMPA® ex. le Contacteur ROMPA® sans fil 19847.

Accéder à l'App

Un App gratuit est disponible pour régler le Projecteur Aura de distance. L'App est disponible sur les plate-formes IOS et Android, et on peut le transférer du App Store ou avec Google Play. Alternativement visitez www.optiaura.co.uk/control-app

Configurez le Projecteur pour qu'il soit partie de votre home network. Ce Projecteur a son propre Wi Fi hotspot, et il faut le configurer une seule fois.

1. Vérifiez que le Projecteur soit allumé.
2. En vous servant de l'App réseautage  sur votre appareil mobile, connectez au Wi Fi hotspot du Projecteur. Le nom du réseau pour ce Projecteur commence ESP, avec les numéros et lettres après ex. ESP_9D14A2.
3. Ouvrez l'App 'Opti Aura' sur le même appareil.
4. Cliquez sur la page 'Discover' de l'App. Quand l'adresse apparait (après un bref délai), cliquez sur le bouton de l'adresse pour sélectionner ce projecteur.
5. L'appareil est désormais connecté au Projecteur Aura.
6. Cliquez sur la page 'Configure' de l'App.
7. Insérez l'adresse et le mot de passe de votre routeur sans fil. Voir l'étiquette sur votre routeur.
8. Appuyez sur le bouton 'Update'.
9. Fermez l'App.
10. Re-connectez votre appareil mobile à votre réseau normale.

S'il n'y a pas de réseau normale, on peut régler le Projecteur Aura à son propre Wi Fi hotspot. Suivez les points 1 à 5 (ne pas faire attention aux points 6 à 10).

Utilisation de l'App pour régler l'Aura

Cliquez sur la page 'control' de l'App.

Allumer/Eteindre

Pour allumer, déplacez le curseur vers la droite, vers l'intensité totale.

Pour éteindre, déplacez le curseur vers la gauche.

Variateur

On peut régler l'intensité en se servant du curseur. Pour plus d'intensité, glissez le curseur vers la droite.

Minuteur

On peut régler le délai du minuteur – jusqu'à 60 minutes. Appuyez sur le bouton qui correspond au délai voulu. Pour indiquer votre choix, le bouton sélectionné deviendra vert.

Noter : On peut régler entre un et six Projecteurs Aura en vous servant du même App.

Que faut-il faire si l'App ne réagit ?

Forcez l'App à fermer. Vérifiez que votre appareil mobile soit bien chargé avant de commencer l'App de nouveau. Si ces problèmes persistent, réglez le Projecteur Aura à ces règles originelles.

Comment régler le Projecteur à ces règles originelles ?

Appuyez sur, et tenez, le bouton 'DIM-OFF-TIMER'. Le projecteur clignotera. Au commencement de ce clignotement, relâchez ce bouton 'DIM-OFF-TIMER'.

14. Soin et Entretien

- Pour l'usage et l'entreposage dans un lieu sec et d'une température modérée. Évitez la chaleur excessive aussi que l'humidité, la poussière et la vibration.
- Débranchez avant de nettoyage et entretien.
- Ne pas essayer de démonter ce projecteur.
- Pour nettoyer la lentille, servez-vous d'un mouchoir ou un tissu doux et un tout petit peu de l'alcool dénaturé ou de l'alcool pur.
- Ne pas essayer d'entretenir ce projecteur. Seulement les personnes convenablement qualifiés devraient entretenir ce projecteur, sous la surveillance du fabricant.
- Débranchez la boîte de tension du mur – ne pas tirer le fil pour débrancher le projecteur.

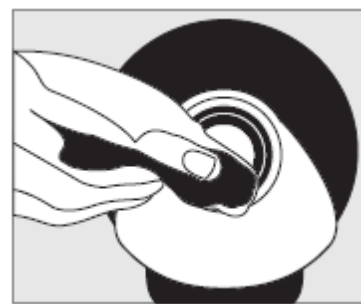

15. En cas de problèmes

S'il faut nous contacter, prière de trouver le numéro de production:



On peut trouver ces notices chez www.rompa.com. Nous espérons que ces notices soient utiles. En cas de questions, prière de nous contacter: producthelp@rompa.com